

☆第43回福島県ダブルステニス選手権大会(ジュニアの部)
兼 第32回東北インドアテニス選手権大会選手選考会

男子			女子		
優勝	小 埜 航 大	学法石川	優勝	種 田 詩 織	磐城
	今 野 剛 瑠	安積		種 田 嘉 子	いわきNTTC
準優勝	金 成 翼	磐城	準優勝	鈴 木 理 瑚	磐城桜が丘
	白 石 洋 隆			猪 狩 舞	
第3位	篠 崎 圭 吾	平工	第3位	佐々木 美 和	磐城桜が丘
	柴 崎 幸 大	いわき光洋		吉 野 優 花	
第4位	鈴 木 啓 介	磐城	第4位	吉 野 理 花	いわきNTTC
	小 泉 元			秋 山 弥 憂	
第5位	渡 辺 祐 希	福島東	第5位	佐 藤 は な	聖光学院
	紺 野 竜 加			工 藤 はるか	
第6位	金 成 練	ア・パースTC	第6位	松 岡 七 海	橘
	小 林 拓 夢	橘Jrアカデミー		阿 部 佳 乃	
第7位	佐 藤 弘 基	日大東北	第7位	遠 藤 春 希	日大東北
	大 塚 源 希			大 沼 陽 菜	
第8位	池 田 剛 希	会津工	第8位	榊 枝 真 紀	須賀川
	神 村 龍 飛			内 山 優 衣	

男子ダブルス

順位	選手	所属	対戦相手	スコア	順位	選手	所属
1	小今	学法石川	小笠・今野	6-0	43	金小	金成・小林
2	田中	安積	田中・藤部	w.o.	44	松浦	吉田・大根
3	渡邊	橋	小笠・今野	6-1	45	三吉	6-4
4	渡邊	葵	小笠・今野	6-1	46	大村	村上・野沢
5	野谷	警城桜が丘	半谷・齋藤	6-2	47	芹寺	7-5
6	齋藤	相馬	小笠・今野	6-0	48	高須	須藤・志田
7	佐藤	いわき秀英	佐藤・佐川	7-6(4)	49	高菅	相良・大島
8	佐藤	岩瀬農	佐藤・佐川	7-6(3)	50	相大	6-2
9	佐藤	福島成蹊	佐藤・藤部	6-3	51	山浦	山浦・佐藤
10	吉賀	郡山	吉田・駒澤	6-4	52	猪狩	猪狩・鈴木
11	佐賀	平工	佐藤・藤部	6-3	53	猪狩	7-6(4)
12	伊藤	若松商	伊藤・柳沼	6-2	54	真弓	真弓・福地
13	吉島	郡山五中	吉島・我妻	6-2	55	人見	人見・半澤
14	吉我	若松商	佐藤・鈴木	6-2	56	真弓	6-1
15	新山	白河	佐藤・鈴木	6-3	57	田中	田中・渡邊
16	鈴木	いわき総合	池田・神村	6-1	58	野矢	野矢・門馬
17	吉羽	福島東	根本・中野	6-4	59	野矢	6-4
18	根中	安積	池田・神村	6-1	60	鈴木	鈴木・小泉
19	仲添	磐城	池田・神村	6-1	61	佐藤	佐藤・佐藤
20	大加	須賀川桐陽	大井・加藤	6-3	62	鈴木	6-4
21	池神	福島南	池田・神村	6-3	63	鈴木	6-1
22	渡神	会津工	池田・神村	6-3	64	佐藤	佐藤・大塚
23	長横	福島東	渡辺・柳野	6-1	65	高野	高野・坂牧
24	小鶴	相馬東	長澤・藤山	6-0	66	佐藤	佐藤・大塚
25	神小	石川	渡辺・柳野	6-0	67	安藤	安藤・二階堂
26	小山	平工	山口・小西	7-6(6)	68	大内	大内・川邊
27	栗渡	安積黎明	渡辺・柳野	6-2	69	柴野	7-5
28	渡結	会津学風	渡辺・結城	6-3	70	柴野	6-1
29	菅金	いわき光洋	野村・小野	6-4	71	鈴木	鈴木・本田
30	柳野	福島東	野村・小野	6-3	72	柴野	6-0
31	小野	日大東北	野村・小野	6-3	73	柴野	6-0
32	若宮	いわきNTTC	藤部・柴藤	8-3	74	神長	神長・木下
33	遠藤	福島	藤部・柴藤	8-3	75	山本	山本・山崎
34	佐藤	福島高専	藤部・柴藤	6-1	76	名子	名子・安藤
35	荒井	若松商	藤部・柴藤	6-1	77	名子	6-4
36	北七	日大東北	藤部・柴藤	6-2	78	名子	6-4
37	金八	橋	藤部・柴藤	6-4	79	名子	7-5
38	保木	磐城	藤部・柴藤	6-2	80	飯沼	飯沼・高橋
39	花齋	葵	藤部・柴藤	6-0	81	飯沼	6-4
40	菅後	福島南	藤部・柴藤	6-0	82	大塚	大塚・藤子
41	岡長	清陵情報	藤部・柴藤	6-0	83	大塚	7-6(5)
42	篠柴	平工	藤部・柴藤	6-0	84	金成	6-2

優勝
小今
野剛
大瑠
学法石川
安積

女子ダブルス

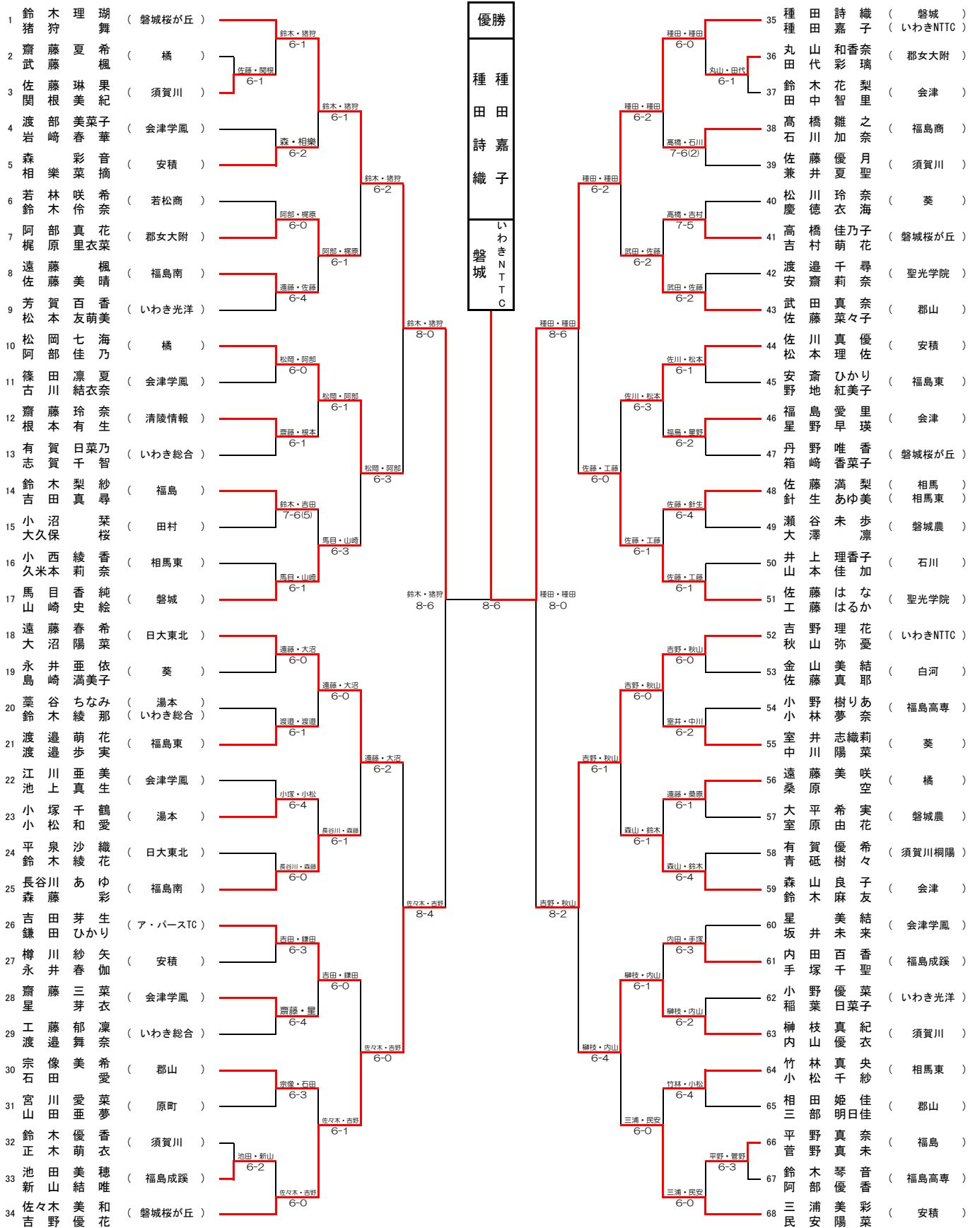

順位決定戦

男子ダブルス

3位決定戦

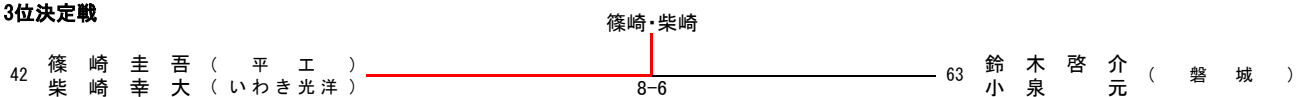

5位決定戦

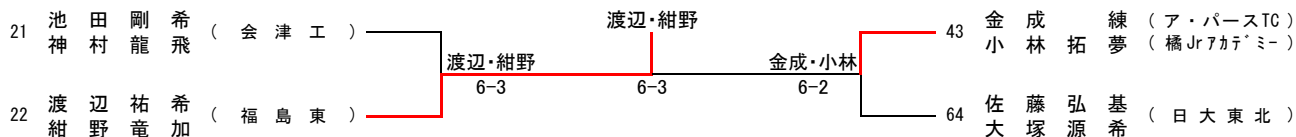

7位決定戦

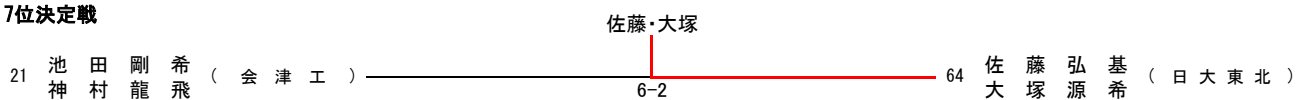

女子ダブルス

3位決定戦

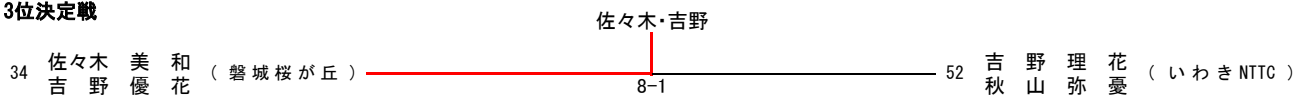

5位決定戦

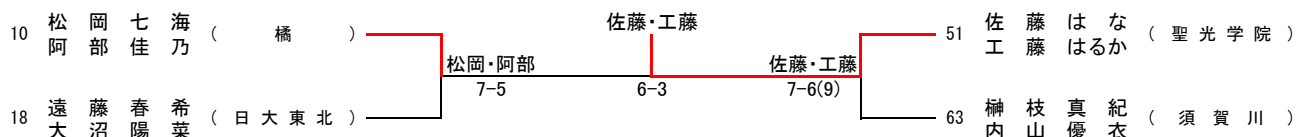

7位決定戦

