

第35回 桑名杯レディーステニス大会 2019

by DUNLOP 福島県大会

公式記録

期 日 2019年5月8日(水) 予備日 9日(木)
場 所 郡山庭球場



1位	湯田美菜子 岡崎亜由美	二本松TC オーストリッチ
2位	滝田誠子 鈴木典子	さわやか さわやか
3位	嶋原陽子 佐瀬純子	ROSSO セレソ
4位	小林梨恵 佐藤倫子	SUN SUN
5位	小林美智子 高橋絹子	二本松TC 二本松TC
6位	野田由紀子 千葉ゆかり	SUN SUN
7位	二瓶浩美 山本千賀子	コムデ・フィユ つばさ
8位	佐藤裕子 芦沢真由美	カリメロ さつき

<決勝トーナメント>

A	滝田誠子 鈴木典子	A	E	E	E	E	湯田美菜子 岡崎亜由美
B	二瓶浩美 山本千賀子					61	62
C	嶋原陽子 佐瀬純子	A		E	RET	G	小林梨恵 佐藤倫子
D	野田由紀子 千葉ゆかり	65		64	64	H	佐藤裕子 芦沢真由美

<順位決定戦>

(3・4位決定戦)

C	嶋原陽子 佐瀬純子	C	RET
G	小林梨恵 佐藤倫子		

(5・6位決定戦)

B	二瓶浩美 山本千賀子	D	F	F	F	小林美智子 高橋絹子
D	野田由紀子 千葉ゆかり				64	61

<2位トーナメント>

A	菅野法子 鬼満由香	A	D	F	E	E	田中真木子 宮澤和子
B	黄木由美子 遠藤敏子					63	63
C	内藤廣子 高橋典子	D		F	64	G	鈴木和美 渡辺 恵
D	星 由賀 小斎ひとみ	63		64	64	H	鈴木由美子 小澤敦子

(7・8位決定戦)

B	二瓶浩美 山本千賀子	B	RET
H	佐藤裕子 芦沢真由美		

<3位4位トーナメント>

A	菅野眞由美 小林深雪	B	B	G	E	E	田中洋子 大塚早由紀
B	菅野晴美 高橋美香					60	60
C	安藤多恵子 板橋仁子	B		G	65	H	山崎とも子 片岡礼子
D	横田まゆみ 田中静江	64		62	62	B	横山由美 高橋由美子

<予選リーグ>

A リーグ			1	2	3	勝敗	勝率	順位
1	滝田誠子 鈴木典子	さわやか さわやか		6 4	6 1	2-0		1
2	菅野法子 鬼満由香	ドリームス ドリームス	4 6		6 5	1-1		2
3	菅野眞由美 小林深雪	スマイル88 スマイル88	1 6	5 6		0-2		3

B リーグ			1	2	3	4	勝敗	勝率	順位
1	黄木由美子 遠藤敏子	富久山テニス SUN		6 4	6 1	5 6	2-1	0.607	2
2	二瓶浩美 山本千賀子	コムデ・フィユ つばさ	4 6		6 1	6 3	2-1	0.615	1
3	横山由美 高橋由美子	チームNANA チームNANA	1 6	1 6		1 6	0-3		4
4	菅野晴美 高橋美香	スマッシュ12 スマッシュ12	6 5	3 6	6 1		2-1	0.55	3

C リーグ			1	2	3	勝敗	勝率	順位
1	嶋原陽子 佐瀬純子	ROSSO セレツソ		6 3	6 3	2-0		1
2	内藤廣子 高橋典子	あさかファミリー あさかファミリー	3 6		6 2	1-1		2
3	安藤多恵子 板橋仁子	郡山TC SUN	3 6	2 6		0-2		3

D リーグ			1	2	3	勝敗	勝率	順位
1	星 由賀 小斎ひとみ	ROSSO ROSSO		6 1	3 6	1-1		2
2	横田まゆみ 田中静江	アパース アラオカ	1 6		2 6	0-2		3
3	野田由紀子 千葉ゆかり	SUN SUN	6 3	6 2		2-0		1

E リーグ			1	2	3	勝敗	勝率	順位
1	湯田美菜子 岡崎亜由美	二本松TC オーストリッチ		6 1	6 2	2-0		1
2	田中真木子 宮澤和子	スマッシュ1 2 スマッシュ1 2	1 6		6 0	1-1		2
3	田中洋子 大塚早由紀	さわやか さわやか	2 6	0 6		0-2		3

F リーグ			1	2	3	勝敗	勝率	順位
1	鈴木ささよ 畠 千歳	B.B チームあさか		w o	w o	0-2		3
2	小林美智子 高橋絹子	二本松TC 二本松TC	w o		6 5	2-0		1
3	上杉光代 影山恵子	郡山TC SUN	w o	5 6		1-1		2

G リーグ			1	2	3	勝敗	勝率	順位
1	小林梨恵 佐藤倫子	SUN SUN		6 4	6 1	2-0		1
2	鈴木和美 渡辺 恵	さつき ドリームス	4 6		6 0	1-1		2
3	佐藤朱美 伊藤明美	B.B 郡山TC	1 6	0 6		0-2		3

H リーグ			1	2	3	勝敗	勝率	順位
1	佐藤裕子 芦沢真由美	カリメロ さつき		6 1	6 2	2-0		1
2	山崎とも子 片岡礼子	りんどう 郡山TC	1 6		2 6	0-2		3
3	鈴木由美子 小澤敦子	スマイル8 8 チームあさか	2 6	6 2		1-1		2

1シード：滝田・鈴木 2シード：佐藤・芦沢 3～4シード：鈴木・畠、佐瀬・鳴原
5～8シード：星・小斎、湯田・岡崎、小林・佐藤、黄木・遠藤

第8回 クローバーカップ

(第16回 東北道4県交流会 Aクラス代表選考大会)

<公式記録>

期 日 2019年5月8日(水) 予備日9日(木)
場 所 郡山庭球場



1位	山本奈美子 小形美奈子	さつき 広成建設
2位	矢部貴子 永塚清美	いわきNTC ガットTC
3位	有我直子 竹野礼子	あさかファミリー 丸善商事
4位	大竹満子 斎藤智子	あさかファミリー さわやか
5位	長瀬美智代 富谷直美	Qoo Qoo
6位	源後和子 仲丸紀子	富久山テニス さあく
7位	千葉喜久江 佐久間悦子	ROSSO さつき
8位	水戸美知代 先崎和子	あさかファミリー あさかファミリー

決勝トーナメント

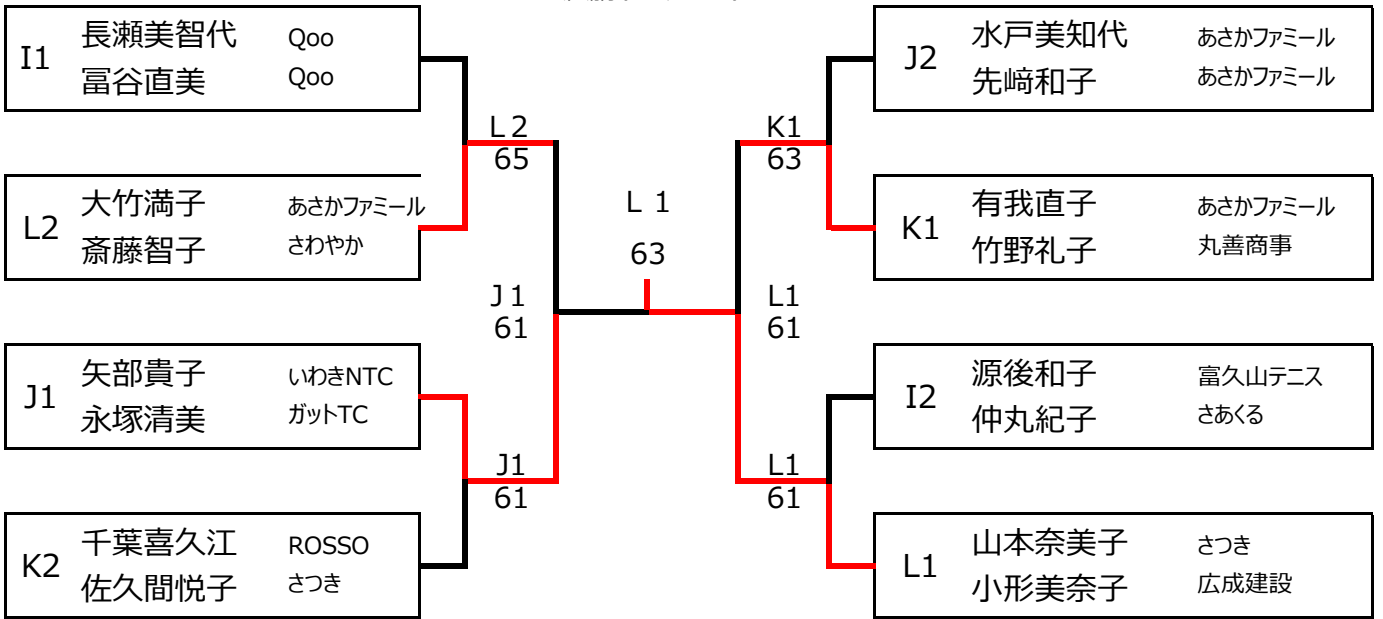

3・4位決定戦

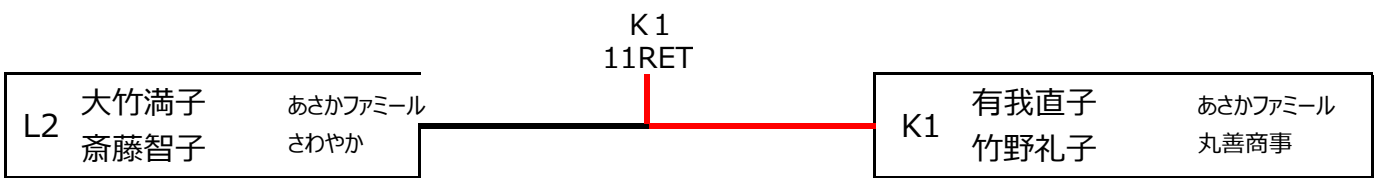

5・6位決定戦

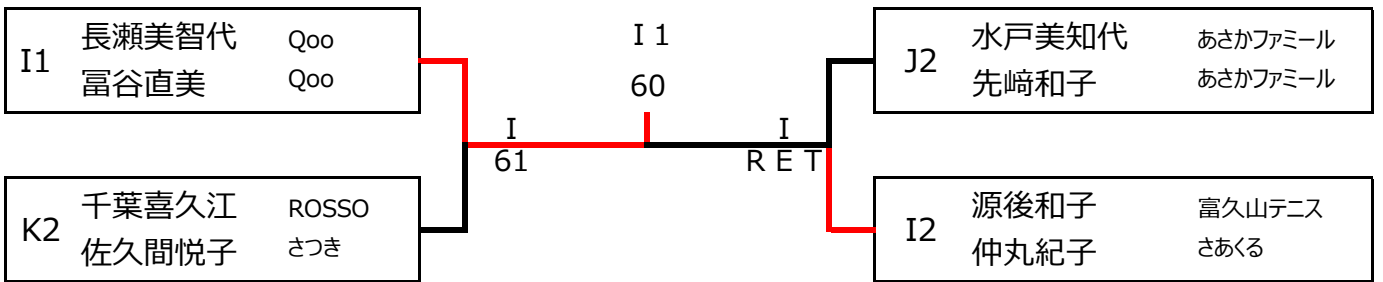

7・8位決定戦

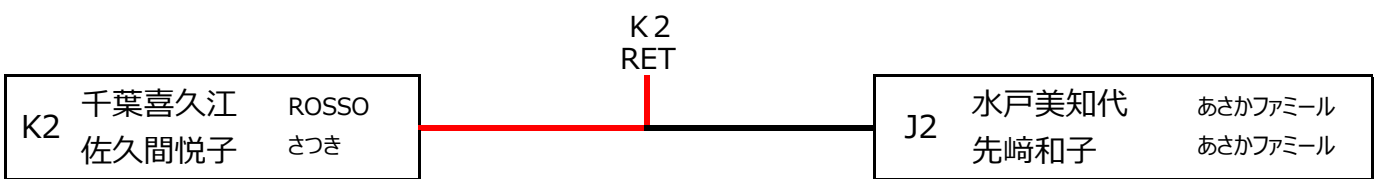

3位トーナメント

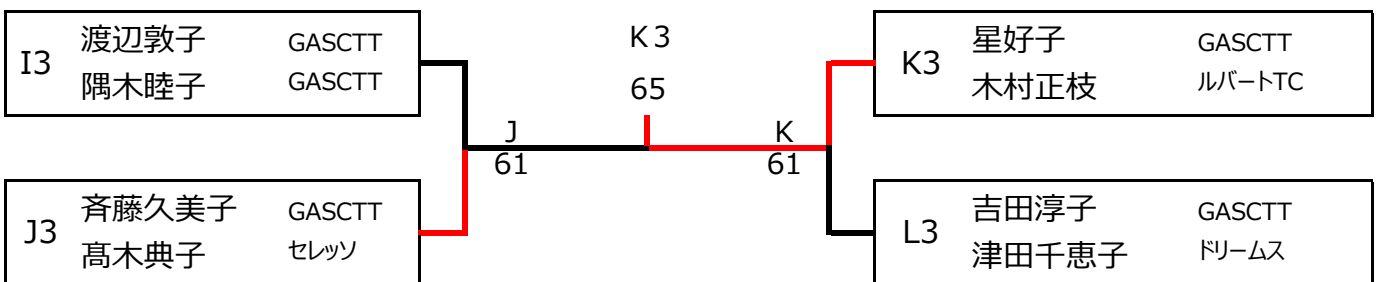

4位トーナメント

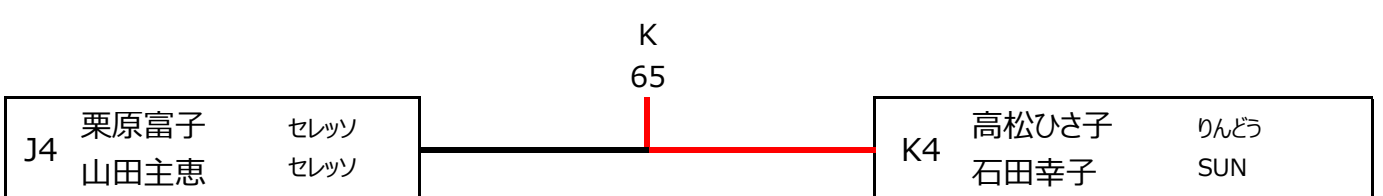

* 試合の順序： 3ブロック 1-2 2-3 1-3

4ブロック 1-2 3-4 1-3 2-4 1-4 2-3

I リーグ			1	2	3	勝敗	勝率	順位
1	源後和子 仲丸紀子	富久山テニス さあく		6 3	5 6	1-1		2
2	渡辺敦子 隅木睦子	GASCTT GASCTT	3 6		3 6	0-2		3
3	長瀬美智代 富谷直美	Qoo Qoo	6 5	6 3		2-0		1

J リーグ			1	2	3	4	勝敗	勝率	順位
1	矢部貴子 永塚清美	いわきNTC ガットTC		6 1	6 3	6 3	3-0		1
2	斉藤久美子 高木典子	GASCTT セレッソ	1 6		6 1	3 6	1-2		3
3	栗原富子 山田主恵	セレッソ セレッソ	3 6	1 6		2 6	0-3		4
4	水戸美知代 先崎和子	あさかファミール あさかファミール	3 6	6 3	6 2		2-1		2

K リーグ			1	2	3	4	勝敗	勝率	順位
1	高松ひさ子 石田幸子	りんどう SUN		1 6	0 6	5 6	0-3		4
2	有我直子 竹野礼子	あさかファミール 丸善商事	6 1		6 4	6 4	3-0		1
3	星好子 木村正枝	GASCTT ルバートTC	6 0	4 6		4 6	1-2		3
4	千葉喜久江 佐久間悦子	ROSSO さつき	6 5	4 6	6 4		2-1		2

L リーグ			1	2	3	勝敗	勝率	順位
1	吉田淳子 津田千恵子	GASCTT ドリームス		1 6	1 6	0-2		3
2	山本奈美子 小形美奈子	さつき 広成建設	6 1		6 0	2-0		1
3	大竹満子 斎藤智子	あさかファミール さわやか	6 1	0 6		1-1		2