

福島県総合体育大会スポーツ少年団の部 <中学男子シングルス予選>

予選1

1	緑川 瑛斗	(GASC TT)			
2	瀬和 文斗	(天栄中)			
3	篠原 太陽	(郡山五中)			
4	小林 聖和	(郡山五中)			
5	BYE	()			
6	安齋 蒼依	(天栄中)			
7	秋山 恵澄	(いわきニュータウン)			

予選3

15	佐藤 大波	(会津リトルJr.)			
16	橋本 龍飛	(郡山六中)			
17	鈴木 蒼天	(いわきニュータウン)			
18	磯部 智詞	(天栄中)			
19	BYE	()			
20	國分 志晟	(郡山五中)			
21	伊東 秀真	(いわきニュータウン)			

予選5

29	早川 陽登	(team S jr)			
30	内山 巧稀	(天栄中)			
31	阿部 希亜斗	(常磐ジュニア)			
32	伊藤 浩樹	(郡山六中)			
33	BYE	()			
34	小林 鉄幸	(郡山五中)			
35	齋藤 碧海	(いわきニュータウン)			

予選7

43	佐藤 陽翔	(いわきニュータウン)			
44	森 大輝	(天栄中)			
45	関 陸仁	(郡山五中)			
46	中丸 泰樹	(郡山五中)			
47	宗 像 康平	(郡山五中)			
48	横山 倫太郎	(郡山五中)			
49	菊池 伊織	(ア・パース)			

予選9

57	佐藤 幸大	(いわきニュータウン)			
58	山本 琉生	(郡山五中)			
59	須藤 志音	(天栄中)			
60	佐藤 匠	(郡山六中)			
61	小針 老登	(天栄中)			
62	渡辺 斗空	(郡山五中)			
63	大森 柊澄	(しらさわJr)			

予選11

71	佐藤 暢紀	(常磐ジュニア)			
72	古川 想己	(郡山五中)			
73	阿字 優空	(天栄中)			
74	大平 柊真	(郡山六中)			
75	小室 裕太	(天栄中)			
76	菅野 陽	(郡山五中)			
77	吉田 樹生	(ア・パース)			

予選13

85	並木 彰吾	(天栄中)			
86	鈴木 涼仁	(郡山五中)			
87	添田 暁次	(天栄中)			
88	辨野 空	(いわきニュータウン)			
89	白井 翔	(天栄中)			
90	郷 大焯	(郡山五中)			
91	関口 瑠輝弥	(郡山六中)			

予選15

99	佐藤 優介	(会津リトルJr.)			
100	細貝 陽向	(天栄中)			
101	湯坐 朋樹	(郡山五中)			
102	蛭田 周夏	(天栄中)			
103	鶴田 拓磨	(郡山五中)			
104	鈴木 優輝	(FTTC橋Jr.)			
105	土方 遥斗	(ア・パース)			

予選2

8	岡田 大空	(ア・パース)			
9	佐久間 文希	(郡山六中)			
10	内山 智博	(天栄中)			
11	森 唯虎	(郡山五中)			
12	BYE	()			
13	大木 純矢	(天栄中)			
14	安田 榛樹	(しらさわJr)			

予選4

22	駒崎 妃悠	(ア・パース)			
23	猪腰 怜明	(郡山六中)			
24	太田 匠	(天栄中)			
25	神尾 朋哉	(天栄中)			
26	BYE	()			
27	皆川 直人	(郡山五中)			
28	渡部 貴寛	(天栄中)			

予選6

36	星 慶介	(GASC TT)			
37	遠藤 風雅	(郡山六中)			
38	黒 澤 陸	(天栄中)			
39	石井 大雅	(ア・パース)			
40	BYE	()			
41	齊藤 柊	(郡山五中)			
42	林 栄樹	(FTTC橋Jr.)			

予選8

50	市川 偉大	(K.J.T.C)			
51	矢部 孝尚	(天栄中)			
52	吉田 健人	(郡山五中)			
53	飯島 拓海	(いわきローン)			
54	平山 遼	(team S jr)			
55	設楽 龍平	(郡山五中)			
56	菊地 英介	(GASC TT)			

予選10

64	佐藤 琉成	(しらさわJr)			
65	村上 南夏	(郡山五中)			
66	大宮 俊太郎	(郡山六中)			
67	森 大虎	(郡山五中)			
68	芳賀 詢斗	(天栄中)			
69	高久 永遠	(天栄中)			
70	黒澤 一記	(いわきニュータウン)			

予選12

78	鈴木 真哉	(いわきニュータウン)			
79	白岩 爽人	(郡山六中)			
80	鈴木 智憲	(郡山五中)			
81	緑川 慶悟	(天栄中)			
82	根本 雄汰	(郡山五中)			
83	菅家 有都	(郡山五中)			
84	圓谷 将伸	(天栄中)			

予選14

92	米谷 海音	(会津リトルJr.)			
93	白川 蓮	(郡山五中)			
94	松本 莉弥	(天栄中)			
95	吉田 匠吾	(いわきニュータウン)			
96	岩本 龍舞	(郡山五中)			
97	柴田 璃空	(郡山五中)			
98	鈴木 康生	(天栄中)			

予選16

106	佐藤 涼磨	(ア・パース)			
107	薬谷 恋	(天栄中)			
108	鈴木 悠生	(郡山五中)			
109	森 悠哉	(天栄中)			
110	岡田 正人	(郡山五中)			
111	添田 海斗	(天栄中)			
112	石田 晃基	(ア・パース)			

福島県総合体育大会スポーツ少年団の部 <中学女子シングルス予選>

予選1

1	金子 天菜音	(いわきローン)			
2	曾根 はるか	(郡山六中)	曾根	61	
3	鈴木 仁菜	(郡山五中)			
4	高島 圓	(若松六中)			
5	BYE	()			
6	有馬 純奈	(天栄中)	有馬	60	
			金子	60	

予選2

7	蛭田 ひまり	(ア・パース)			
8	柴田 美咲	(天栄中)	柴田	60	
9	中田 紬	(郡山五中)			
10	永井 もえ	(若松六中)			
11	BYE	()			
12	柏村 莞菜	(白河ROT TC)	柏村	62	
			蛭田	60	

予選3

13	日向 冬羽	(しらさわJr)			
14	永井 琴乃	(若松六中)	永井	60	
15	山崎 百花	(郡山五中)			
16	上田 菜々子	(郡山五中)			
17	BYE	()			
18	伊藤 早織	(いわきローン)	伊藤	60	
			日向	62	

予選4

19	海和 はな	(若松六中)			
20	遠藤 翠	(天栄中)	遠藤	64	
21	宗像 きらり	(郡山五中)			
22	楠木 凜	(郡山六中)			
23	BYE	()			
24	金成 智佳子	(F・tennis)	金成	61	
			海和	60	

予選5

25	森 杏那	(郡山五中)			
26	杉村 莉奈	(いわきニュータウン)	杉村	64	
27	小林 柑奈	(郡山六中)			
28	鈴木 理梨亜	(郡山六中)			
29	BYE	()			
30	中川 美優花	(若松六中)	鈴木	63	
			森	60	

予選6

31	高橋 侑里	(GASC TT)			
32	佐藤 結花	(いわきニュータウン)			
33	古川 沙季	(郡山六中)	古川	60	
34	石橋 汐姫	(若松六中)			
35	BYE	()			
36	齊藤 菜緒	(大玉ROT TC)	齊藤	60	
			高橋	60	

予選7

37	遠藤 咲希	(ア・パース)			
38	井上 ここ音	(郡山五中)	早田	32RET	
39	早田 すみれ	(郡山六中)			
40	山口 莉央	(若松六中)			
41	BYE	()			
42	永山 愛美	(郡山五中)	永山	62	
			遠藤	61	

予選8

43	唐橋 季里	(いわきニュータウン)			
44	鈴木 彩加	(郡山五中)	鈴木	62	
45	長澤 紗菜	(郡山六中)			
46	鈴木 莉奈	(天栄中)			
47	BYE	()			
48	田仲 美優	(ア・パース)			
			唐橋	63	

予選9

49	草野 仁那	(いわきローン)			
50	林 遥花	(郡山五中)	渡部	63	
51	渡部 真央	(天栄中)			
52	小椋 山萌花	(郡山六中)			
53	BYE	()			
54	皆川 しづく	(若松六中)	皆川	62	
			草野	60	

予選10

55	村上 凛奈	(郡山六中)			
56	熊田 みなみ	(郡山五中)	熊田	62	
57	安藤 凛音	(ア・パース)			
58	根本 未夢	(郡山六中)			
59	BYE	()			
60	小沼 光	(若松六中)	小沼	60	
			村上	60	

予選11

61	大坂 芽暖	(常磐ジュニア)			
62	今井 彩愛	(郡山五中)	今井	60	
63	中野 目ひまり	(ルネサンス棚倉)			
64	内田 光優	(郡山六中)			
65	BYE	()			
66	佐藤 唯羽	(若松六中)	内田	W.O.	
			大坂	60	

予選12

67	高橋 璃青	(いわきローン)			
68	須藤 夢依	(郡山五中)	矢部	63	
69	矢部 彩葉	(天栄中)			
70	安齋 海音	(郡山六中)			
71	BYE	()			
72	星 美羽	(いわきニュータウン)	安齋	62	
			高橋	61	

予選13

73	薬谷 華	(ルネサンス棚倉)			
74	BYE	()			
75	達林 舞	(郡山六中)			
76	管 さくら	(若松六中)			
77	BYE	()			
78	松村 亜梨沙	(いわきローン)	松村	60	
			松村	62	

予選14

79	爲田 優芽	(郡山五中)			
80	齋藤 杏奈	(team S jr)	齋藤	61	
81	田久 緋真	(いわきニュータウン)			
82	齋藤 愛佳	(若松六中)			
83	BYE	()			
84	山岸 いそら	(GASC TT)			
			爲田	64	

予選15

85	安藤 杏香	(いわきニュータウン)			
86	BYE	()			
87	小川 乃愛	(郡山五中)			
88	塩谷 清佳	(郡山五中)			
89	BYE	()			
90	大内 咲枝	(GASC TT)	大内	61	
			安藤	75	

予選16

91	安藤 里紗	(郡山六中)			
92	BYE	()			
93	熊田 夕楓	(郡山五中)			
94	水田 結夢	(いわきニュータウン)			
95	BYE	()			
96	菅野 このみ	(F・tennis)			
			安藤	60	

福島県総合体育大会 テニス競技
 <中学生男子シングルス>

1	菅野 央介	いわきローン		菅野		根本	17	根本 陽生	More-Tennis
2	市川 偉大	K.J.T.C		60	菅野	62	18	佐藤 優介	会津リトルJr.
3	緑川 瑛隼	GASC TT		62	菅野	62	19	星 慶介	GASC TT
4	山木 耀太	いわきニュータウン		62	菅野	62	20	原田 佑真	いわきローン
5	佐藤 祐也	GASC TT		62	菅野	64	21	榎田 翼	ア・パース
6	佐藤 陽翔	いわきニュータウン		佐藤陽	64	61	22	佐藤 幸大	いわきニュータウン
7	佐藤 琉成	しらさわJr		60	優勝	61	23	関口瑠輝弥	郡山六中
8	根本 渚生	More-Tennis		根本	菅野央介	60	24	加藤 奨稀	ア・パース
9	篠原 健介	ア・パース		w. o.	いわきローン	60	25	種田 嘉人	いわきニュータウン
10	早川 陽登	team S jr		菅野	64	61	26	鈴木 真哉	いわきニュータウン
11	石田 晃基	ア・パース		63	64	61	27	佐藤 暢紀	常磐ジュニア
12	菅野 翔希	GASC TT		菅野	宮武	60	28	草野 友希	ア・パース
13	渡部 開	郡山六中		61	61	60	29	岡田 幸人	郡山五中
14	佐藤 大波	会津リトルJr.		篠原	75	60	30	駒崎 妃悠	ア・パース
15	米谷 海音	会津リトルJr.		61	75	61	31	岡田 大空	ア・パース
16	島村 晃登	ア・パース		61	75	61	32	宮武 魁	ルネサンス棚倉

【シード順】 1. 菅野 2. 宮武 3~4. 篠原、加藤
 5~8. 根本(陽)、島村、種田、根本(渚)

福島県総合体育大会 テニス競技
 <中学生女子シングルス>

1	小形 寧音	GASC TT	小形	61	山田	62	17	山田 瑞葵	ア・パース
2	菅野このみ	F・tennis	小形	62	山田	62	18	高橋 侑里	GASC TT
3	遠藤 咲希	ア・パース	横田	75	石井	63	19	金子天菜音	いわきローン
4	横田 結衣	FTTC橋Jr.	小形	61	中澤	76(2)	20	石井 颯	いわきニュータウン
5	石井 昊	いわきニュータウン	石井	60	優勝		21	小野 うらら	ア・パース
6	田仲 美優	ア・パース	佐藤	61	小形寧音		22	草野 仁那	いわきローン
7	山岸いそら	GASC TT	佐藤	60	GASC TT	63	23	高橋 璃青	いわきローン
8	佐藤 優	GASC TT	小形	61	中澤	60	24	中澤 楓	GASC TT
9	寺島 陽菜	いわきニュータウン	寺島	60	中澤	60	25	込山 晃子	いわきローン
10	安藤 杏香	いわきニュータウン	寺島	61	込山	62	26	大坂 芽暖	常磐ジュニア
11	村上 凜奈	郡山六中	名子	60	込山	64	27	森 杏那	郡山五中
12	名子 鈴花	team S jr	寺島	60	名越	76(2)	28	名越 捺稀	team S jr
13	草野 千莉	いわきローン	蛭田	64	鳴海	64	29	鳴海 春佳	F・tennis
14	蛭田ひまり	ア・パース	阿部	61	松本	76(3)	30	海和 はな	若松六中
15	日向 冬羽	しらさわJr	阿部	60	松本	60	31	松村亜梨沙	いわきローン
16	阿部みちる	FTTC橋Jr.					32	松本 可菜	いわきニュータウン

【シード順】 1. 小形 2. 松本 3~4. 寺島、中澤
 5~8. 阿部、込山、佐藤(優)、山田

〈中学生 男子 ダブルス〉

1	菅野 央介 いわきローン 宮 武 魁 ルネサンス棚倉	1	33	33	佐藤 涼磨 ア・パース 草野 友希 ア・パース
2	BYE			34	BYE
3	古川 想己 郡山五中 皆川 直人 郡山五中	3	60	35	菅家 有都 郡山五中 吉田 健人 郡山五中
4	森 大輝 天栄中 松本 莉弥 天栄中	64	64	36	内山 巧稀 天栄中 蛭田 周夏 天栄中
5	並木 彰吾 天栄中 圓谷 将伸 天栄中	5	61	37	黒澤 一記 いわきニュータウン 秋山 恵澄 いわきニュータウン
6	山本 琉生 郡山五中 齊藤 柗 郡山五中	60	8	38	阿字 優空 天栄中 太田 匠 天栄中
7	宗像 康平 郡山五中 國分 老晟 郡山五中	8	75	39	安齋 蒼依 天栄中 大木 純矢 天栄中
8	市川 倅大 K.J.T.C 早川 陽登 team S jr	w. O.		40	佐藤 大波 会津リトルJr. 佐藤 優介 会津リトルJr.
9	山本 耀太 いわきニュータウン 鈴木 真哉 いわきニュータウン	9	62	41	岡田 大空 ア・パース 石井 大雅 ア・パース
10	横山 倫太郎 郡山五中 設楽 龍平 郡山五中	60	9	42	緑川 慶悟 天栄中 磯部 智詞 天栄中
11	岩本 龍舞 郡山五中 鶴田 拓磨 郡山五中	12	62	43	大宮俊太郎 郡山六中 白岩 爽人 郡山六中
12	齋藤 碧海 いわきニュータウン 伊東 秀真 いわきニュータウン	60	16	44	鈴木 康生 天栄中 小室 裕太 天栄中
13	岡田 正人 郡山五中 鈴木 智憲 郡山五中	13	62	45	渡部 貴寛 天栄中 白井 翔 天栄中
14	添田 海斗 天栄中 芳賀 絢斗 天栄中	61	16	46	橋本 龍飛 郡山六中 伊藤 浩樹 郡山六中
15	BYE	16	61	47	BYE
16	緑川 瑛隼 GASC TT 星 慶介 GASC TT		17	48	根本 渚生 More-Tennis 根本 陽生 More-Tennis
17	加藤 奨稀 ア・パース 島村 晃登 ア・パース	17	63	49	櫛田 翼 ア・パース 駒崎 妃悠 ア・パース
18	BYE			50	BYE
19	鈴木 悠生 郡山五中 小林 聖和 郡山五中	19	60	51	藁谷 恋 天栄中 森 悠哉 天栄中
20	瀬和 文斗 天栄中 細貝 陽向 天栄中	63	17	52	森 大虎 郡山五中 村上 南夏 郡山五中
21	吉田 樹生 ア・パース 菊池 伊織 ア・パース	21	60	53	柴田 璃空 郡山五中 中丸 泰樹 郡山五中
22	小林 鉄幸 郡山五中 鈴木 涼仁 郡山五中	60	24	54	小針 孝登 天栄中 添田 晁次 天栄中
23	BYE	24	64	55	黒澤 陸 天栄中 高久 永遠 天栄中
24	佐藤 幸大 いわきニュータウン 佐藤 陽翔 いわきニュータウン		17	56	岡田 幸人 郡山五中 根本 雄汰 郡山五中
25	渡部 開 郡山六中 関口 瑠輝弥 郡山六中	25	60	57	大森 柗澄 しらさわJr 佐藤 琉成 しらさわJr
26	篠原 太陽 郡山五中 関 陸仁 郡山五中	60	25	58	須藤 志音 天栄中 内山 智博 天栄中
27	森 唯虎 郡山五中 湯坐 朋樹 郡山五中	28	60	59	矢部 孝尚 天栄中 神尾 朋哉 天栄中
28	鈴木 蒼天 いわきニュータウン 吉田 匠吾 いわきニュータウン	60	32	60	土方 遥斗 ア・パース 石田 晃基 ア・パース
29	遠藤 風雅 郡山六中 佐久間 文希 郡山六中	29	64	61	佐藤 匠 郡山六中 猪越 怜明 郡山六中
30	渡辺 斗空 郡山五中 白川 蓮 郡山五中	60	32	62	菅野 陽 郡山五中 鄭 大煌 郡山五中
31	BYE	32	60	63	BYE
32	原田 佑真 いわきローン 佐藤 暢紀 常磐ジュニア		32	64	篠原 健介 ア・パース 種田 嘉人 いわきニュータウン

【シード順】

1. 菅野・宮武 2. 篠原・種田 3~4. 加藤・島村、根本渚・根本陽
5~8. 緑川・星、原田・佐藤(暢)、佐藤(涼)・草野、櫛田・駒崎

〈中学生 女子 ダブルス〉

1	小形 寧音 GASC TT																					23	山田 瑞葵 ア・パース				
	寺島 陽菜 いわきニュータウン		1																			23	金子天茉音 いわきローン				
2	鈴木 莉奈 天栄中		60																			60	上田菜々子 郡山五中				
	柴田 美咲 天栄中		2																			25	小川 乃愛 郡山五中				
3	永井 もえ 若松六中		60		1																	60	石橋 汐姫 若松六中				
	高島 圓 若松六中				60																	64	齋藤 愛佳 若松六中				
4	渡部 真央 天栄中																						26	水田 結夢 いわきニュータウン			
	遠藤 翠 天栄中		5																				27	田久 緋真 いわきニュータウン			
5	村上 凜奈 郡山六中		60																				60	爲田 優芽 郡山五中			
	古川 沙季 郡山六中																						28	井上ここ音 郡山五中			
6	佐藤 優 GASC TT					1																	62	安藤 杏香 いわきニュータウン			
	大内 咲枝 GASC TT		6			60																		28	唐橋 季里 いわきニュータウン		
7	吉田 美咲 郡山六中		60																					29	森 杏那 郡山五中		
	上野 雫 郡山六中		8																					29	鳴海 春佳 F・tennis		
8	永山 愛美 郡山五中		60																					30	小林 椎奈 郡山六中		
	林 遙花 郡山五中				11																			30	鈴木理梨亜 郡山六中		
9	根本 未夢 郡山六中				75																			31	中川美優花 若松六中		
	内田 光優 郡山六中		10																					31	永井 琴乃 若松六中		
10	管 さくら 若松六中		61																					60	塩谷 清佳 郡山五中		
	小沼 光 若松六中				11																			33	熊田 夕楓 郡山五中		
11	草野 仁那 いわきローン		64																					60	中澤 楓 GASC TT		
	伊藤 早織 いわきローン				1																			33	海和 はな 若松六中		
12	横田 結衣 FTTC橋Jr.				63																			61	名子 鈴花 team S jr		
	阿部みちる FTTC橋Jr.		12																					34	名越 捺稀 team S jr		
13	宗像きらり 郡山五中		64																					60	小椋山萌花 郡山六中		
	中田 紬 郡山五中		14																					36	曾根はるか 郡山六中		
14	草野 千莉 いわきローン		60		12																			61	佐藤 唯羽 若松六中		
	大坂 芽暖 常磐ジュニア				60																			62	皆川しづく 若松六中		
15	山崎 百花 郡山五中																								38	早田すみれ 郡山六中	
	鈴木 仁菜 郡山五中		16																					60	達林 舞 郡山六中		
16	松村亜梨沙 いわきローン		60																						60	高橋 侑里 GASC TT	
	高橋 璃青 いわきローン				12																				43	山岸いそら GASC TT	
17	蛭田ひまり ア・パース				63																				61	鈴木 彩加 郡山五中	
	遠藤 咲希 ア・パース		17																						39	今井 彩愛 郡山五中	
18	安齋 海音 郡山六中		61																						62	田仲 美優 ア・パース	
	長澤 紗菜 郡山六中		19																							62	安藤 凜音 ア・パース
19	藁谷 華 ルネサンス棚倉		63																							43	有馬 純奈 天栄中
	柏村 莞菜 白河ROT TC																								60	矢部 彩葉 天栄中	
20	日向 冬羽 しらさわJr				61																					41	星 美羽 いわきニュータウン
	齊藤 菜緒 大玉ROT TC		20																						62	杉村 莉奈 いわきニュータウン	
21	熊田みなみ 郡山五中		60																							43	込山 晃子 いわきローン
	須藤 夢依 郡山五中				22																					60	松本 可菜 いわきニュータウン
22	石井 昊 いわきニュータウン		63																								
	石井 颯 いわきニュータウン																										

【シード順】

1. 小形・寺島 2. 込山・松本 3~4. 横田・阿部、中澤・海和
5~8. 草野・伊藤、名子・名越、石井(昊)・石井(颯)、山田・金子

＜小学生 男子 シングルス＞

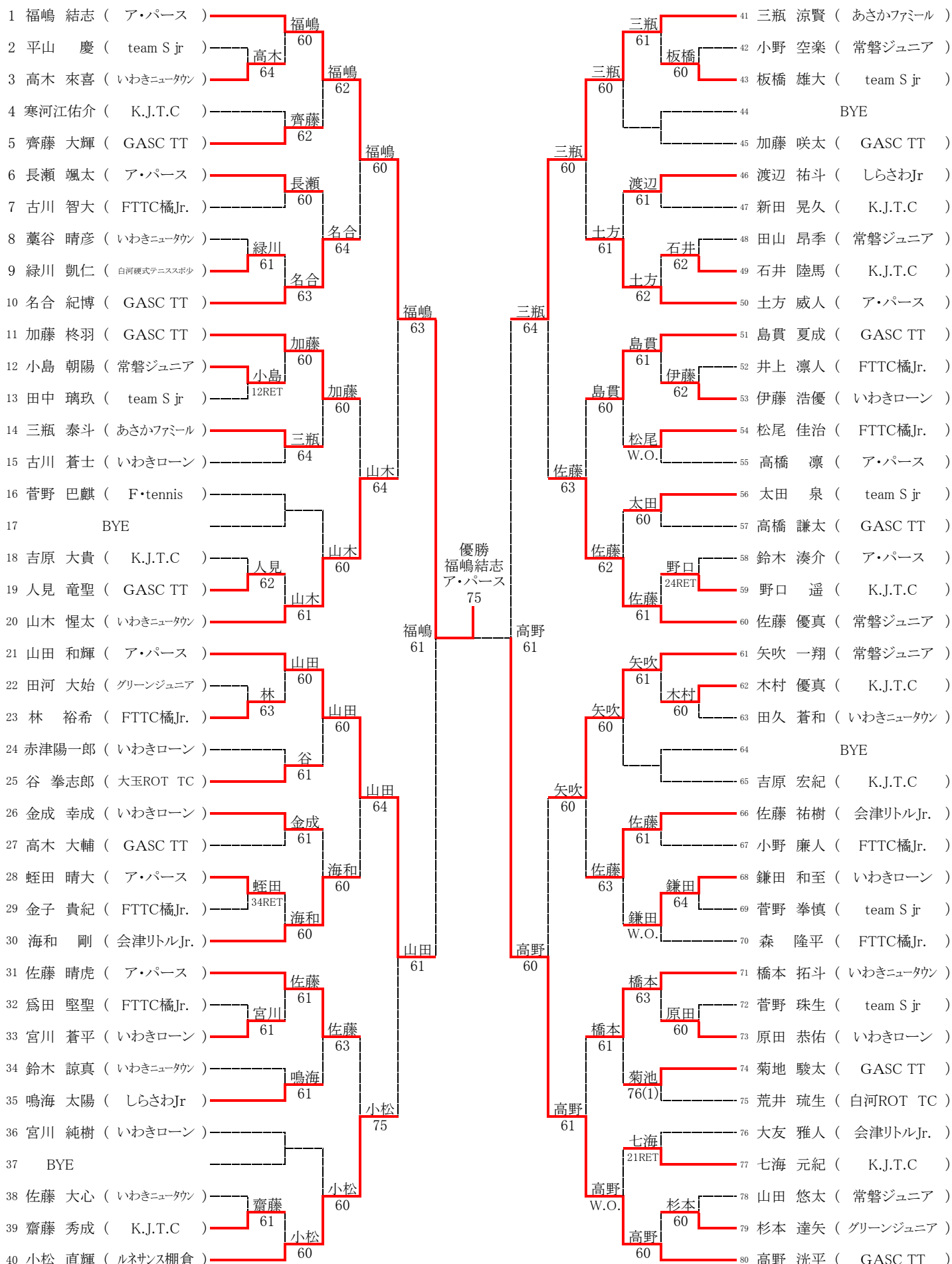

【シード順】 1. 福嶋 2. 高野 3~4. 山田、佐藤(優) 5~8. 三瓶(涼)、矢吹、山木、小松
 9~12. 加藤、佐藤(晴)、森、土方 13~16. 海和、名合、橋本、島貫

<小学生 女子 シングルス>

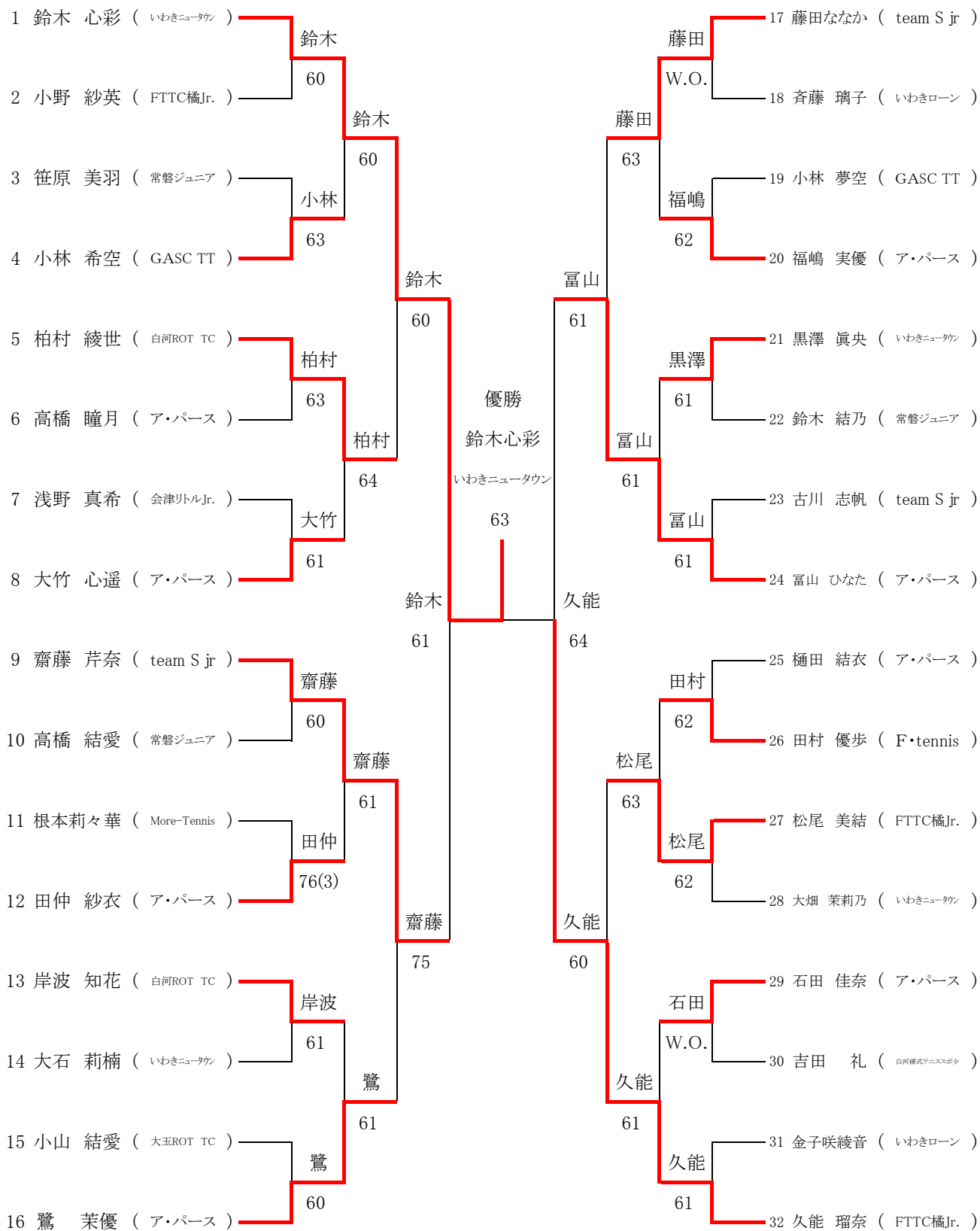

【シード順】 1 鈴木(心) 2 久能 3~4 富山、齋藤
5~8 藤田、鷺、樋田、大竹

<小学生 男子 ダブルス>

1	福嶋 結志 ア・パース																		山木 惺太 いわきニュータウン
	山田 和輝 ア・パース		1																橋本 拓斗 いわきニュータウン
2	BYE																		井上 凜人 FTTC橋Jr.
																			古川 智大 FTTC橋Jr.
3	藁谷 晴彦 いわきニュータウン																		齋藤 秀成 K.J.T.C
	鈴木 諒真 いわきニュータウン		4																寒河江 佑介 K.J.T.C
4	菊地 駿太 GASC TT																		渡辺 祐斗 しらさわJr
	加藤 咲太 GASC TT		62																鳴海 太陽 しらさわJr
5	板橋 雄大 team S jr																		三瓶 泰斗 あさかファミリー
	田中 璃玖 team S jr		6																太田 泉 team S jr
6	蛭田 晴大 ア・パース																		鎌田 和至 いわきローン
	鈴木 湊介 ア・パース		W.O.																宮川 純樹 いわきローン
7	小島 朝陽 常磐ジュニア																		BYE
	田山 昂季 常磐ジュニア		8																
8	名合 紀博 GASC TT																		佐藤 優真 常磐ジュニア
	島貫 夏成 GASC TT		60																矢吹 一翔 常磐ジュニア
9	三瓶 涼賢 あさかファミリー																		佐藤 祐樹 会津トルJr.
	小松 直輝 ルネサンス棚倉		9																海 和 剛 会津トルJr.
10	BYE																		高木 来喜 いわきニュータウン
																			田久 蒼和 いわきニュータウン
11	木村 優真 K.J.T.C																		松尾 佳治 FTTC橋Jr.
	野口 遥 K.J.T.C		12																小野 廉人 FTTC橋Jr.
12	古川 蒼士 いわきローン																		高橋 凜 ア・パース
	金成 幸成 いわきローン		61																長瀬 颯太 ア・パース
13	高橋 謙太 GASC TT																		菅野 拳慎 team S jr
	齋藤 大輝 GASC TT		13																谷 拳志郎 大玉ROT TC
14	赤津陽一郎 いわきローン																		原田 恭佑 いわきローン
	宮川 蒼平 いわきローン		63																伊藤 浩優 いわきローン
15	BYE																		BYE
16	佐藤 晴虎 ア・パース																		高野 洸平 GASC TT
	土方 威人 ア・パース		16																加藤 終羽 GASC TT

【シード順】 1 福嶋・山田 2 高野・加藤 3~4 佐藤(優)・矢吹、三瓶・小松
5~8 佐藤(晴)・土方、山木・橋本、名合・島貫、佐藤(祐)・海和

〈小学生 女子 ダブルス〉

1	久能 瑠奈 (FTTC橘Jr.)	1	優勝	9	9	田仲 紗衣 (ア・パース)
	藤田ななか (team S jr)					福嶋 実優 (ア・パース)
2	BYE			60	10	根本莉々華 (More-Tennis)
3	柏村 綾世 (白河ROT TC)	4	1 久能 瑠奈 12	63	11	BYE
	岸波 知花 (白河ROT TC)		FTTC橘Jr.			
4	大畑茉莉乃 (いわきニュータウン)	12RET	藤田ななか	16	12	12
	大石 莉楠 (いわきニュータウン)	1	team S jr			
5	鷲 茉優 (ア・パース)	5	64	63	13	13
	大竹 心遥 (ア・パース)		61			
6	BYE			62	14	14
7	斉藤 璃子 (いわきローン)	8	60	75	15	BYE
	金子咲綾音 (いわきローン)		5			
8	小野 紗英 (FTTC橘Jr.)	W.O.		16	16	16
	古川 志帆 (team S jr)					
						15
						鈴木 心彩 (いわきニュータウン)
						黒澤 眞央 (いわきニュータウン)

【シード順】 1 久能・藤田 2 鈴木・黒澤 3～4 富山・樋田、鷲・大竹