

## 福島県春季ジュニアダブルスU18連絡事項

### 1. 競技日程

4月13日(土) 8:00~8:40 受付(参加料を添えて)  
8:10~8:40 公式練習  
8:55~9:10 開会式  
9:20~ 競技開始 決勝まで、3位決定戦、表彰式(競技終了後)

### 2. 大会日程および会場

第1日目 4/13(土) 福島市庭球場 1R~F  
予備日 4/14(日) //

### 3. 試合方法および諸連絡

- (1) 大会の全てはルールブック2019に則って行われる
- (2) 試合は1タイブレークセットマッチで行う
- (3) 試合前の練習はサービス4本とする
- (4) 3位決定戦を行う
- (5) 使用球: ダンロップスリクソン
- (6) 開場は7:30を予定
- (7) 公式練習 8:10~8:40 (サインナップ)
- (8) 受付時間 8:00~8:30  
参加料1ペア2、100円を添える
- (9) 試合開始 9:20~
- (10) シングルス最新ランキングポイント・東北インドアテニス選手権大会・県ジュニアダブルス大会、および地区バランスを総合的に考慮して決定しています。
- (11) 東北大会は大会当日にお知らせします
- (12) 参加料1ペア(2、100円)は、お釣りのないようにお支払いください
- (13) 公共の運動施設を利用しておりますので、ゴミの持ち帰りにご協力ください
- (14) 貴重品等は自己責任において管理お願い致します
- (15) 駐車場は会場の南側駐車場をご利用ください
- (16) 連絡先
  - 大会会場連絡先 福島市庭球場 024-557-1511
  - 競技役員連絡先 レフェリー 佐藤直樹 090-3757-7226  
ディレクター 阿部正恭 090-6851-4055

# U18男子ダブルス

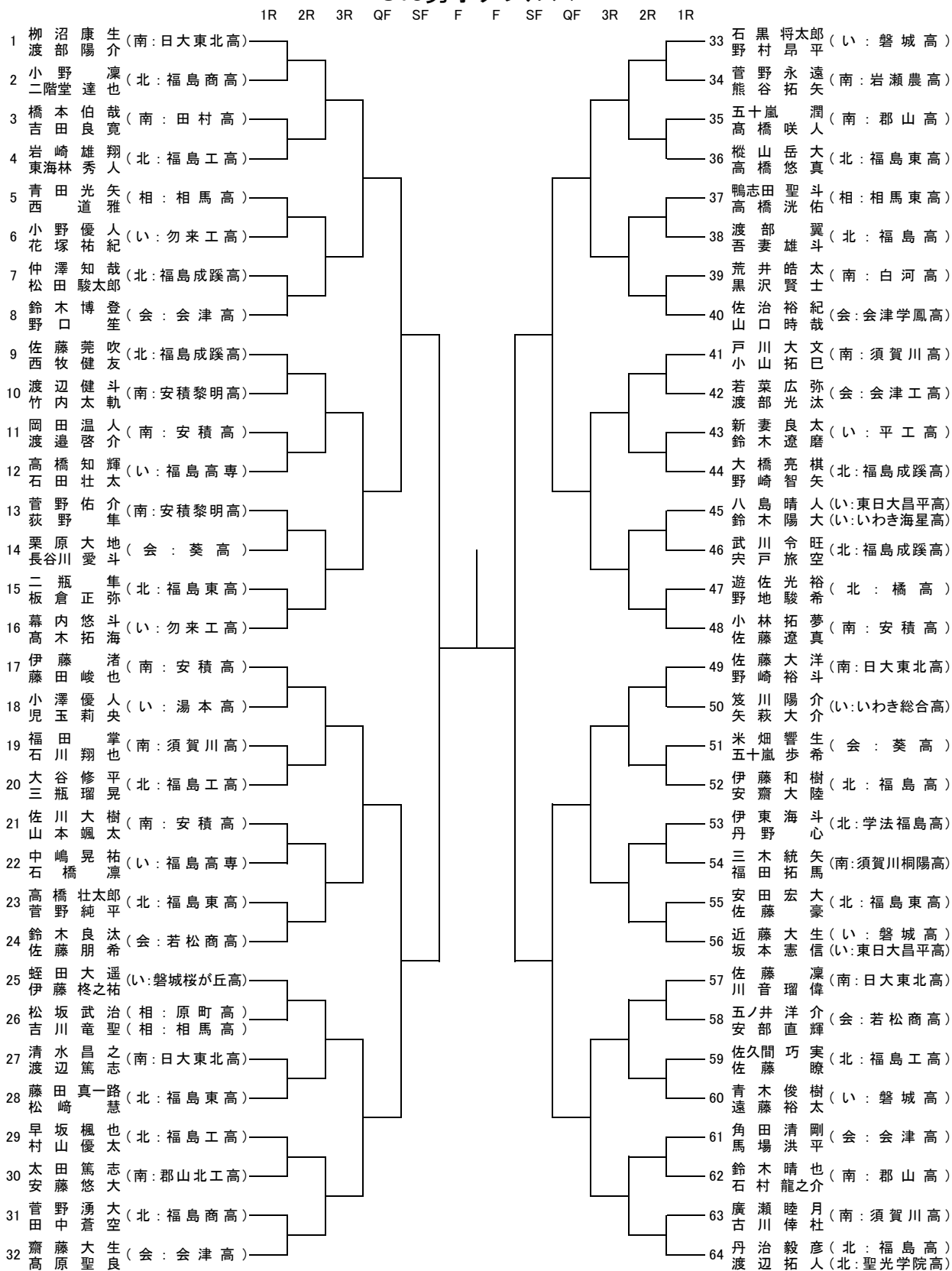

## 3位決定戦

シード順位

1. 渡部・柳沼 2. 丹治・渡辺 3~4. 小林・佐藤 伊藤・藤田 5~8. 石黒・野村 齋藤・高原 幕内・高木 佐藤・野崎  
9~12. 佐藤・西牧 佐治・山口 近藤・坂本 蛭田・伊藤 13~16. 鈴木・佐藤 鈴木・野口 戸山・小山 佐藤・川音

# U18女子ダブルス

1R 2R 3R QF SF F F SF QF 3R 2R 1R

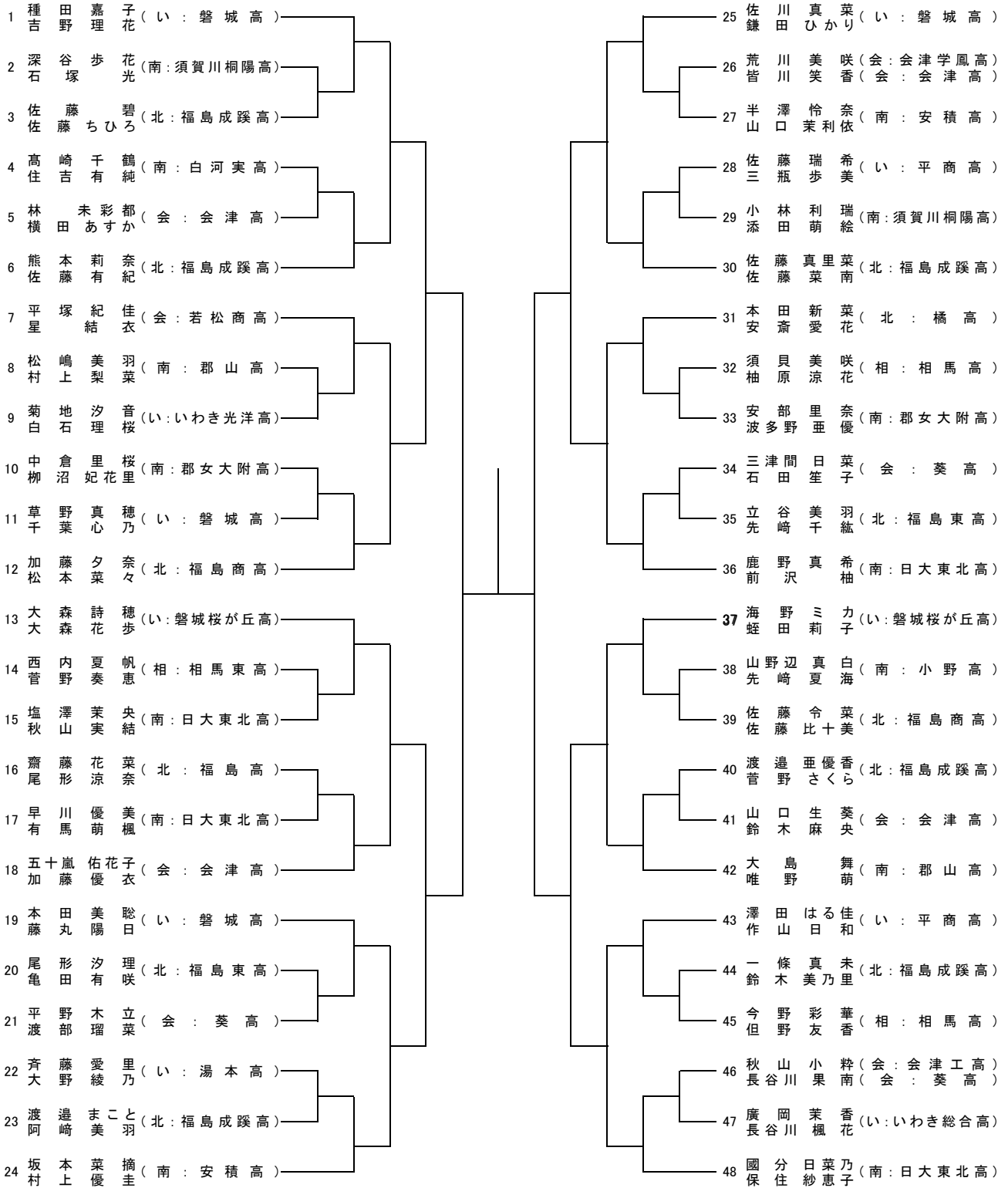

3位決定戦

シード順位

1. 種田・吉野 2. 國分・保住 3~4. 鹿野・前沢 大森・大森 5~8. 加藤・松本 村上・坂本 佐川・鎌田 海野・蛭田  
 9~12. 平塚・星 佐藤・佐藤 大島・唯野 本藤・藤丸 13~16. 五十嵐・加藤 本藤・安斎 熊本・佐藤 澤田・作山