

## 第68回福島県高等学校体育大会テニス競技連絡事項

### 1. 大会会場及び日程

大会会場： 会津総合運動公園テニスコート、あいづドーム（荒天時のみ）

**6 / 3 (金)** 10:00～14:00 公式練習(会津総合運動公園)  
※ 監督が全選手を引率の上、検温。体調チェックシートを各地区の代表に提出した上で会場に入場してください。  
14:15～14:30 開会式(3,4,5番コート) ユニフォーム着用のこと  
※ 団体戦参加校は出席義務があります  
15:10～ 福島県高体連テニス専門部総会および監督会議  
なお、6/3は選手、監督、大会役員以外の会場への入場は禁止します(公式練習の見学もできません)

**6 / 4 (土)** 8:00～ 8:30 検温、体調チェックシート提出 ※各地区の代表に提出  
8:00～ 8:30 団体受付 本部プレハブで監督が行う。  
8:30～ 8:50 初戦オーダー提出( 監督がおこなう )  
8:30～ 9:00 公式練習 (10分間×3R)  
9:10～ 競技 (団体戦決勝終了まで)

**6 / 5 (日)** 8:00～ 8:30 検温、体調チェックシート提出 ※各地区の代表に提出  
8:00～ 8:30 受付 ※ 引率責任者またはチーム代表者  
8:30～ 9:00 公式練習 (15分間×2R)  
9:10～ 競技 (個人戦シングルスより実施)  
シングルス：準々決勝まで  
ダブルス：準決勝まで (NB12:30)  
11:40～12:00 受付 (個人戦ダブルスのみの選手)  
ダブルスのみの選手で検温を行っていない選手、引率責任者は各地区の代表者に連絡し、検温、体調CSを提出してから会場への入場をお願いいたします。

**6 / 6 (月)** 8:00～ 8:30 検温、体調チェックシート提出  
8:00～ 8:30 受付 (シングルス、ダブルスとも) ※ 前日と同じ  
8:30～ 9:00 公式練習 (30分間×1R)  
9:10～ 競技  
シングルス： 決勝リーグ戦、5位決定戦、7位決定戦  
ダブルス： 決勝、3位決定戦  
競技終了後 閉会式 (3,4,5番コートにて)

なお、大会期間中の会場での練習は、公式練習以外禁止します。

会津総合運動公園テニスコート内は、ゴミはすべて持ち帰りになります。

## 2. 試合の観戦について

福島県高体連より、観客の入場についての指示（R4.5.20）をもとに、本大会は以下のように試合観戦を認めます。注意事項を遵守できない場合は、観戦を認めない場合があります。

- ① 試合の観戦はコート周囲の芝生席部分のみとし、中央通路への入場は禁止する。また、会場内の施設（トイレなど）の利用は禁止し、会場内で選手との接触は禁止する。
- ② 高体連所定の健康チェックシート（各校顧問より配布）を持参し、会場入口の提出ボックスに提出すること。受付では検温をし、異常がある場合は入場しない。
- ③ 原則として1選手につき保護者2名までとするが、チーム関係者等については各校顧問に申し出た上、許可されたものについては観戦を認める。一般の方の入場は認めない。
- ④ 会場内ではマスクを着用し、観戦する。熱中症予防等でマスクを外す際は、周囲との適切な距離をとること。声を出しての声援は禁止とする。できるだけ該当校、選手の試合のみを観戦し、試合のない場合は駐車場などで待機するなどし、密を避ける。
- ⑤ トイレを利用する場合は、駐車場南側のトイレや総合体育館内のトイレを利用する。
- ⑥ 複数の選手への飲食物の提供を行わない。
- ⑦ 荒天時にあいづドームを使用する場合はドーム内への入場はできません。

今後感染拡大の状況によっては無観客とする場合がありますのでご了承下さい



駐車場

# 男子団体戦

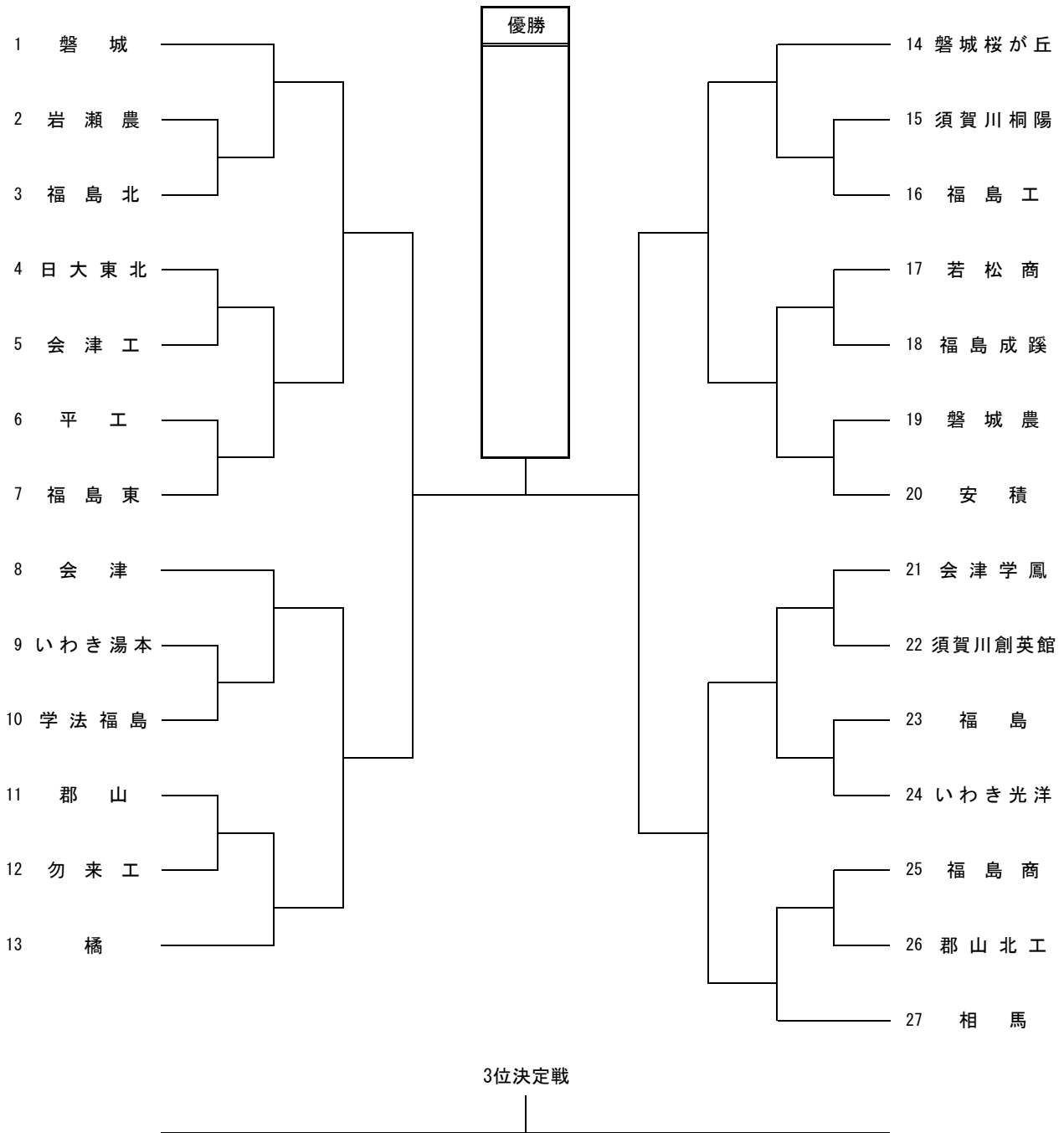

# 女子団体戦

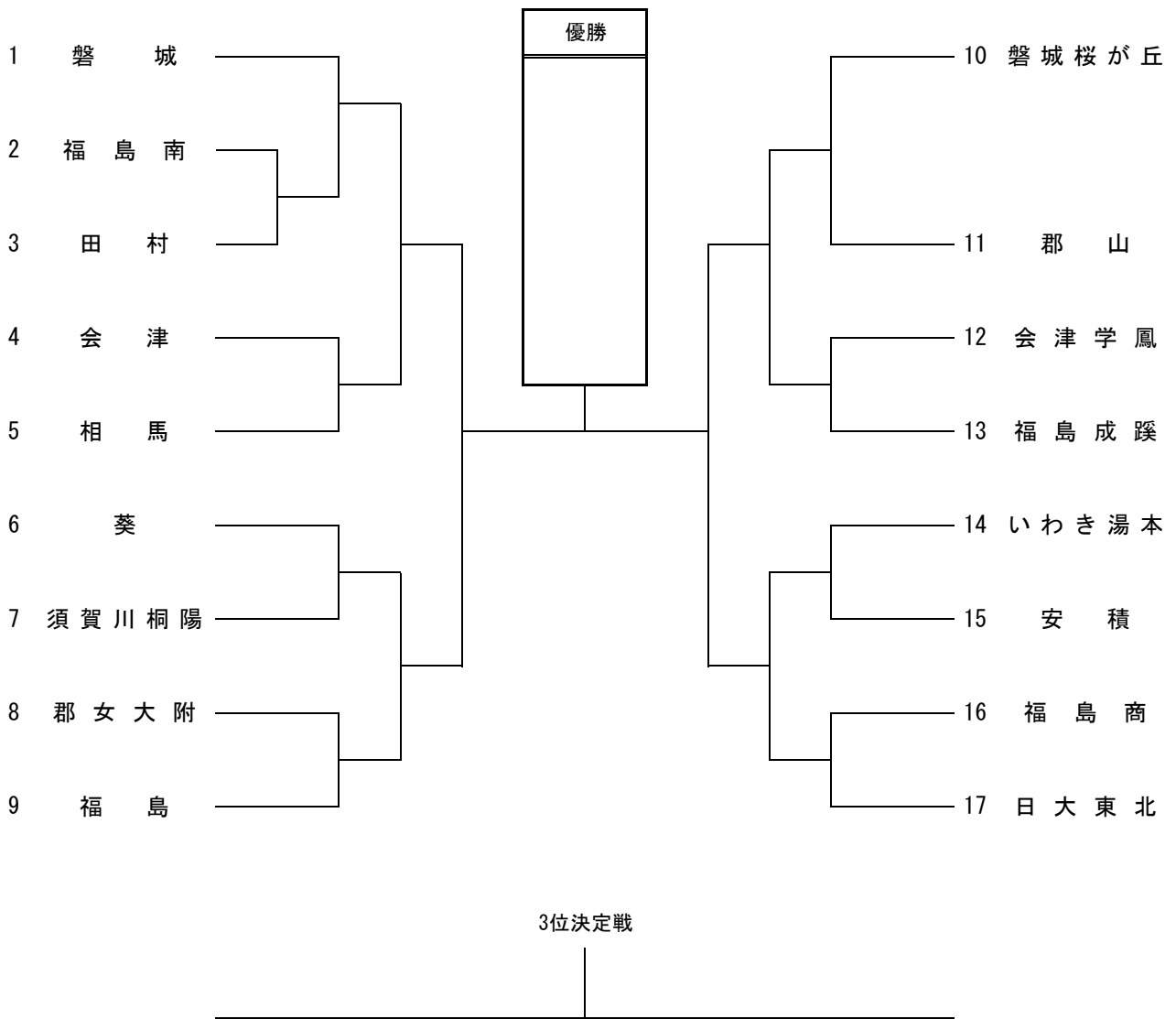

## 男子シングルス

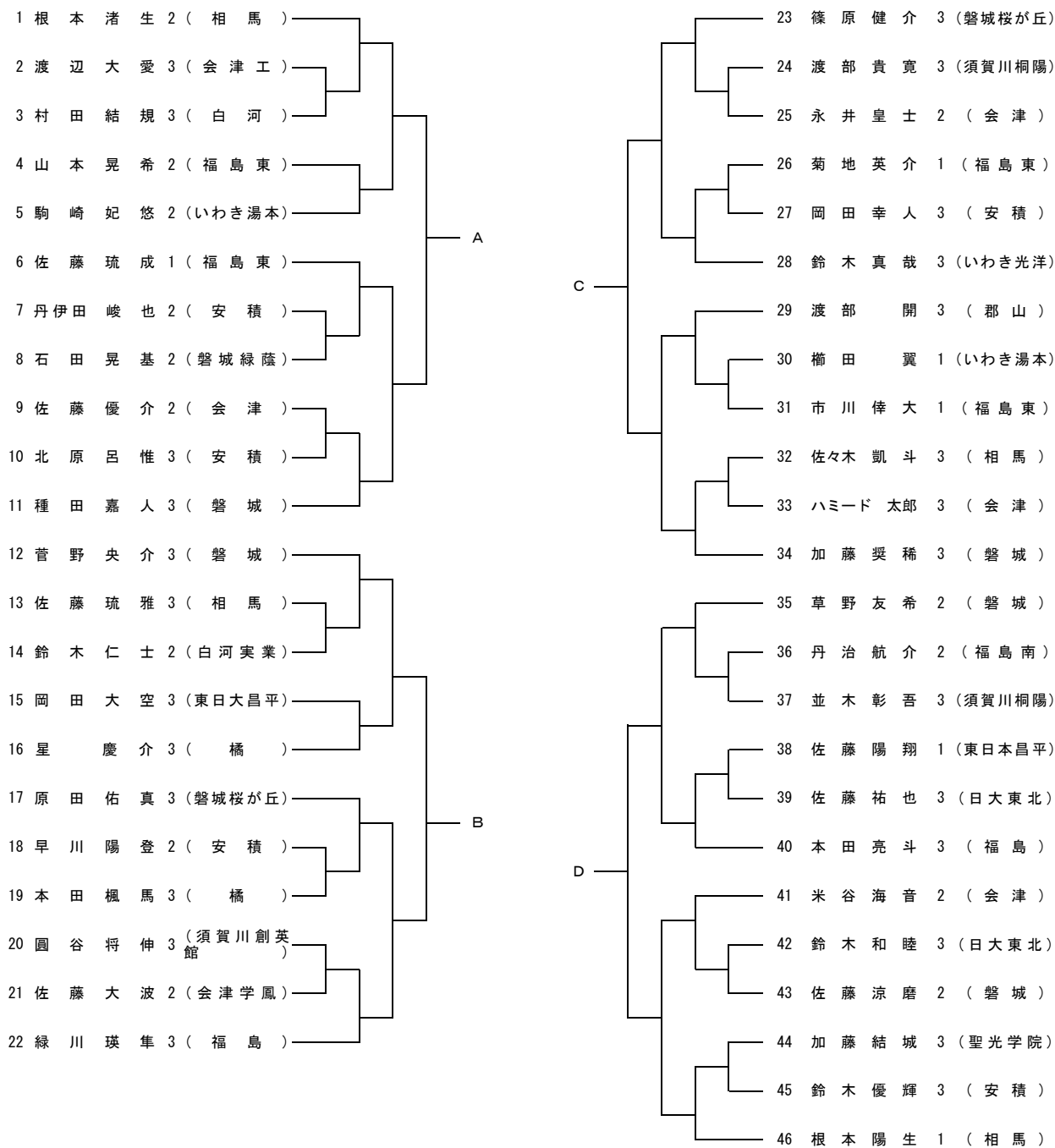

### 決勝リーグ戦

	A	B	C	D	勝敗	順位
A						
B						
C						
D						

### 女子シングルス

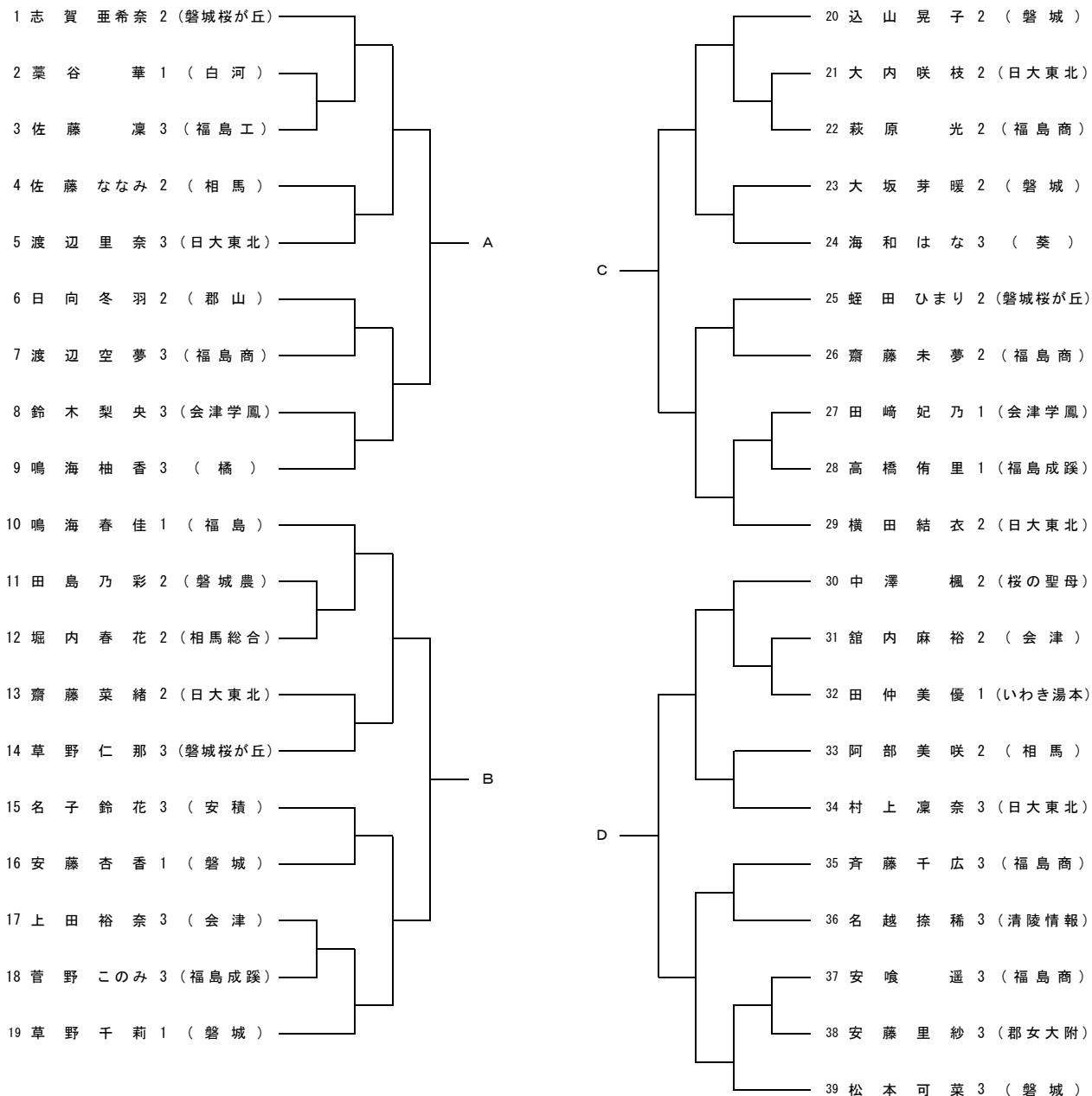

### 決勝リーグ戦

	A	B	C	D	勝敗	順位
A	—					
B		—				
C			—			
D				—		

# 男子ダブルス

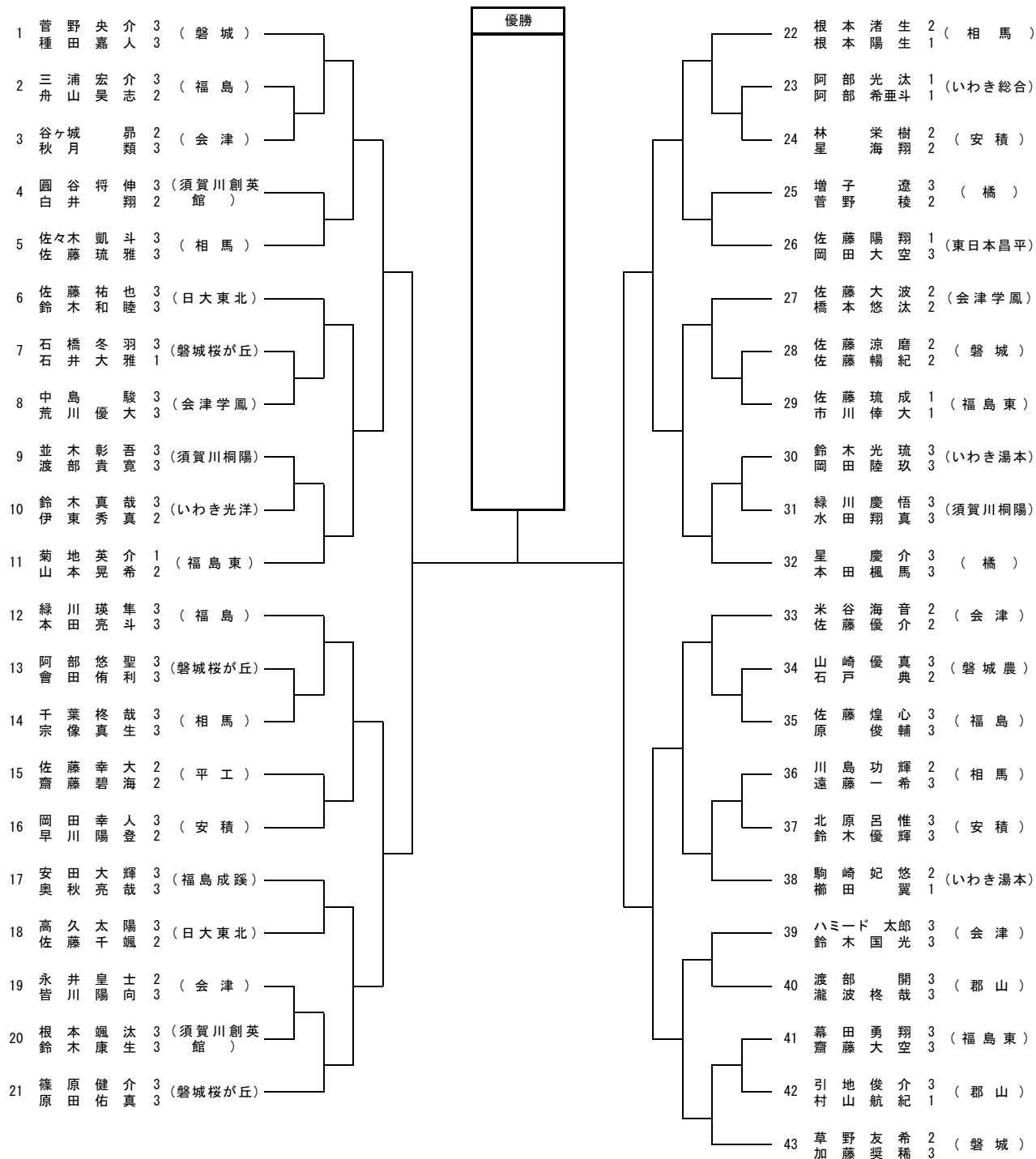

3位決定戦

# 女子ダブルス

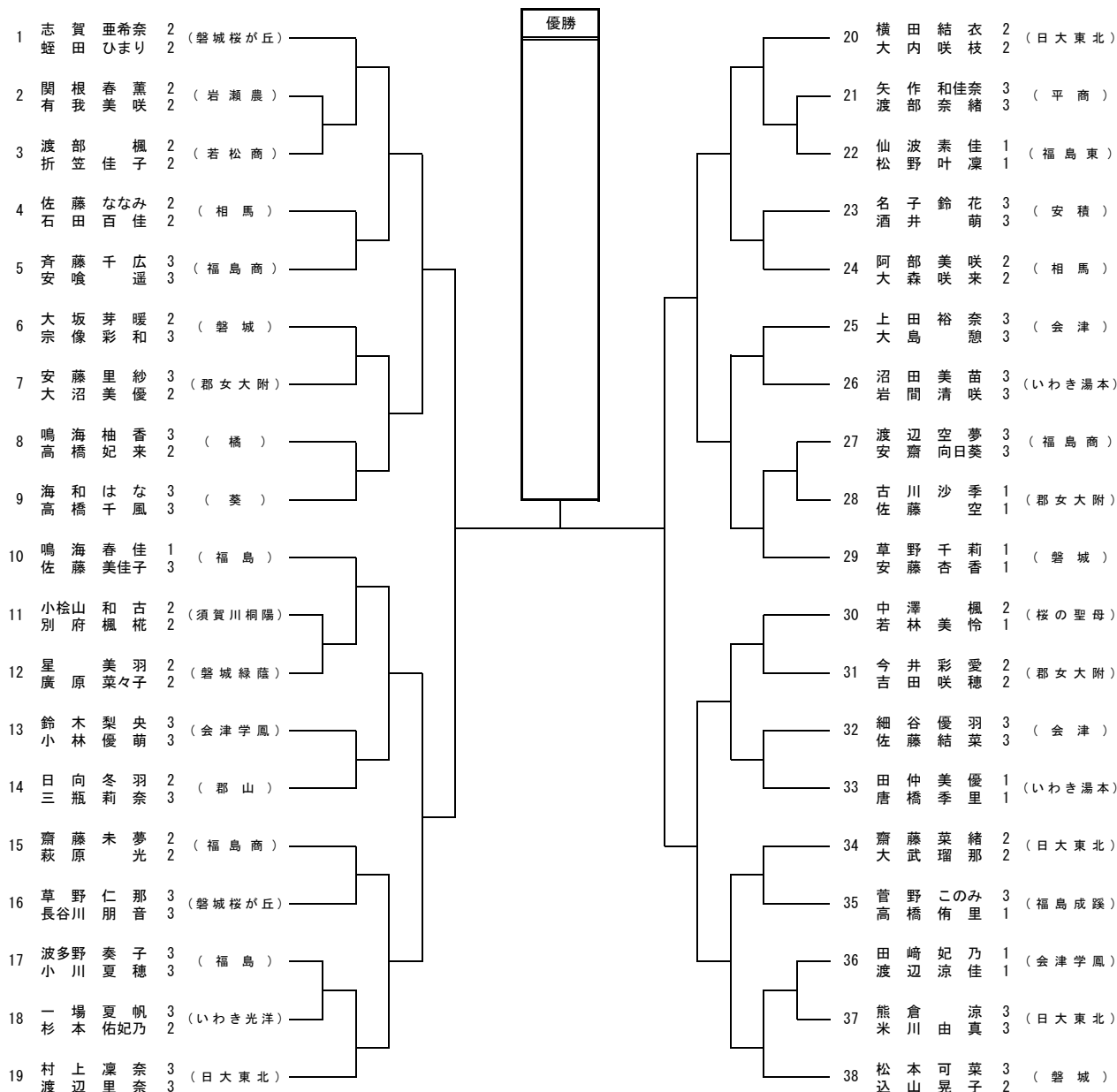

3位決定戦



【高体連様式：保護者・学校関係者専用】

## 大会参加者の健康チェックシート

日付	令和 4 年 6 月 日 ( )	保護者以外の場合 チームとの関係	
学校名	高等学校		
大会名	第68回福島県高等学校体育大会テニス競技		

※日ごとの提出となります。

※以下の質問項目について、表の①～⑧にチェック（○または✓）し、それ以外については記入してください。

- ① 平熱を超える発熱はない
- ② 咳（せき）、のどの痛みなど風邪の症状はない
- ③ だるさ（倦怠（けんたい）感）、息苦しさ（呼吸困難）はない
- ④ 嗅覚や味覚の異常はない
- ⑤ 体が重く感じる、疲れやすい等はない
- ⑥ 新型コロナウイルス感染症陽性とされた方との濃厚接触はない
- ⑦ 同居家族や身近な知人に感染が疑われる方はいない
- ⑧ 過去 1 4 日以内に政府から入国制限、入国後の観察期間を必要とされている国、地域等への渡航又は当該住者との濃厚接触はない

※ 原則保護者2名までをお願いいたします。3名以上になる場合は当該顧問に必ず連絡願います。

No.	名 前	連絡先 (連絡がとれるTEL)	居住市町村	当日の体温	①	②	③	④	⑤	⑥	⑦	⑧	その他
1													
2													
3													
4													
5													

このチェックシートは、新型コロナウイルス感染防止策として提出していただくものです。記載して頂いた個人情報につきましては、大会参加関係者の中から大会終了後に新型コロナウイルス感染症を発症または濃厚接触者が発生した場合の連絡にのみ使用させていただきます。

提出された個人情報の取り扱いには十分配慮し、大会終了後、2週間後に処分いたします。