

第52回福島県ダブルステニス選手権大会（ジュニアの部）

仮ドローと連絡事項

1, 大会日程

第1日目 1/10(土) 男子1R~4R 女子1R~3R

平テニスコート

受付 8:05~いわき 8:15~相双・県南

8:25~県南・県北・会津・Jr. 8:35~県北

公式練習 8:15~8:55(10分×4R) 地区ごとに割り当て

	1	2	3	4	5	6	7	8	9	10	11	12	13	14
8:15~8:25	いわき													
8:25~8:35	いわき	相双		県南										
8:35~8:45	県南			Jr	会津							県北		
8:45~8:55	県北													

開会式 9:00~

競技 9:20~

第2日目 1/11(日) QF, SF, F, 3決, 5~8位決定戦

平テニスコート

受付 8:40~9:00

公式練習 9:00~9:20(20分×1R) 当日朝発表

競技 9:30~ 終了後、表彰・閉会式

2, 試合方式、審判等について

- ・試合：1R~4R及び5~8位決定戦は、1タイブレークセットマッチで行う。
QF, SF, F, 3位決定戦は8ゲームプロセットマッチで行う。
- ・審判：敗者審判SCUで行う。ただし、1/10(土)の1試合目はシード選手ならびにいわき地区選手に協力して貰う。1/11(日)の審判はいわき地区が行う。(5~8位決定戦はセルフジャッジ)
- ・試合前の練習は、サービス4本とする。

3, その他

- ・テニスウェアを着用。ウォームアップスーツ着用の可否は当日判断いたします。
- ・高校生は校名票をつけること。
- ・駐車場やコート脇でのラケット・ボールを使った練習は禁止。

* 大会会場連絡先 いわき市平テニスコート 0246-28-4171

男子ダブルス

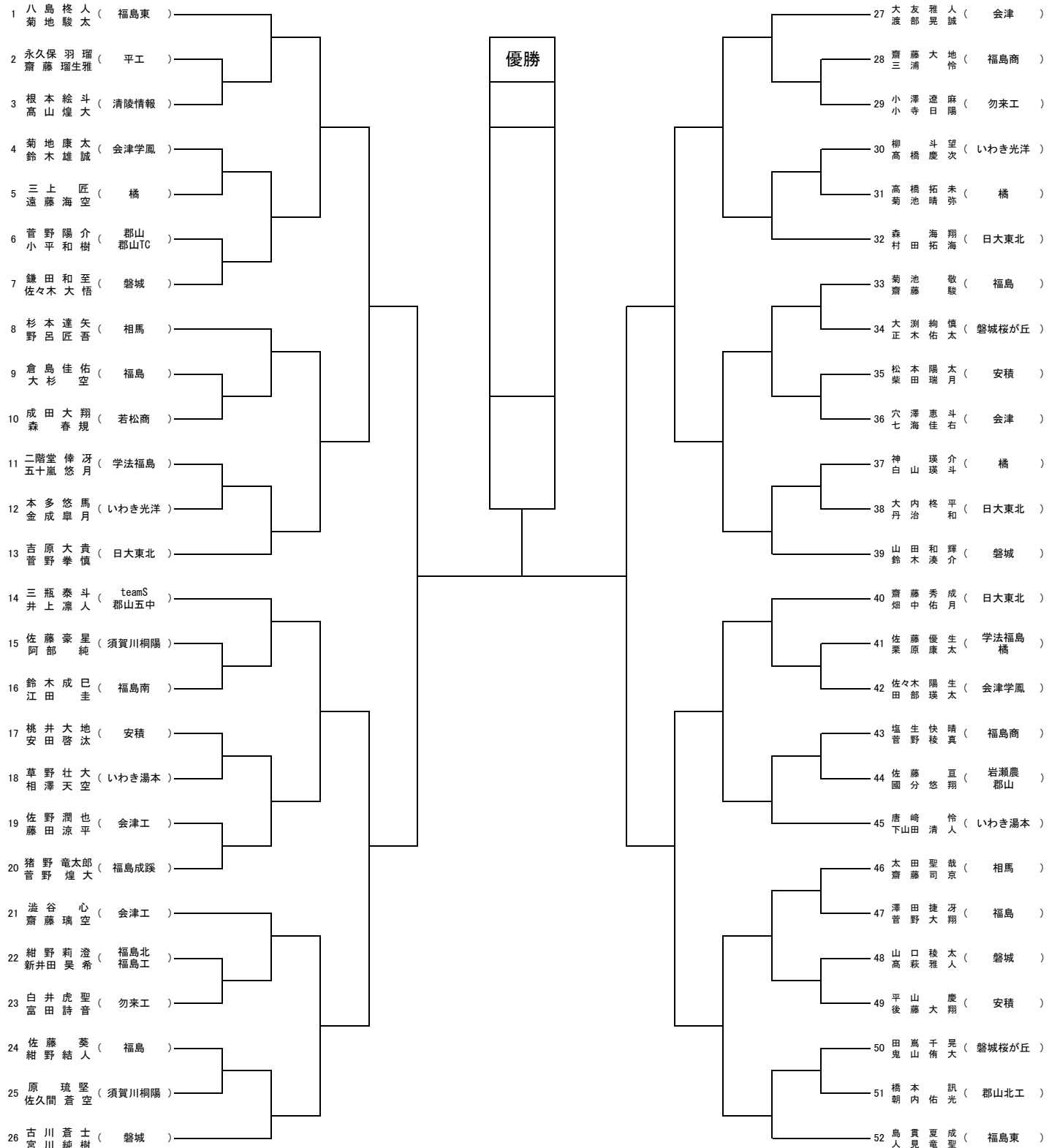

1 八島・菊地 2 島貴・人見 3~4 山田・鈴木 三瓶・井上 5~8 吉原・菅野 齋藤・畑中 大友・渡部 古川・宮川
 9~12 森・村田 杉本・野呂 渡谷・齋藤 唐崎・下山田 13~16 猪野・菅野 太田・齋藤 菊池・齋藤 鎌田・佐々木

女子ダブルス

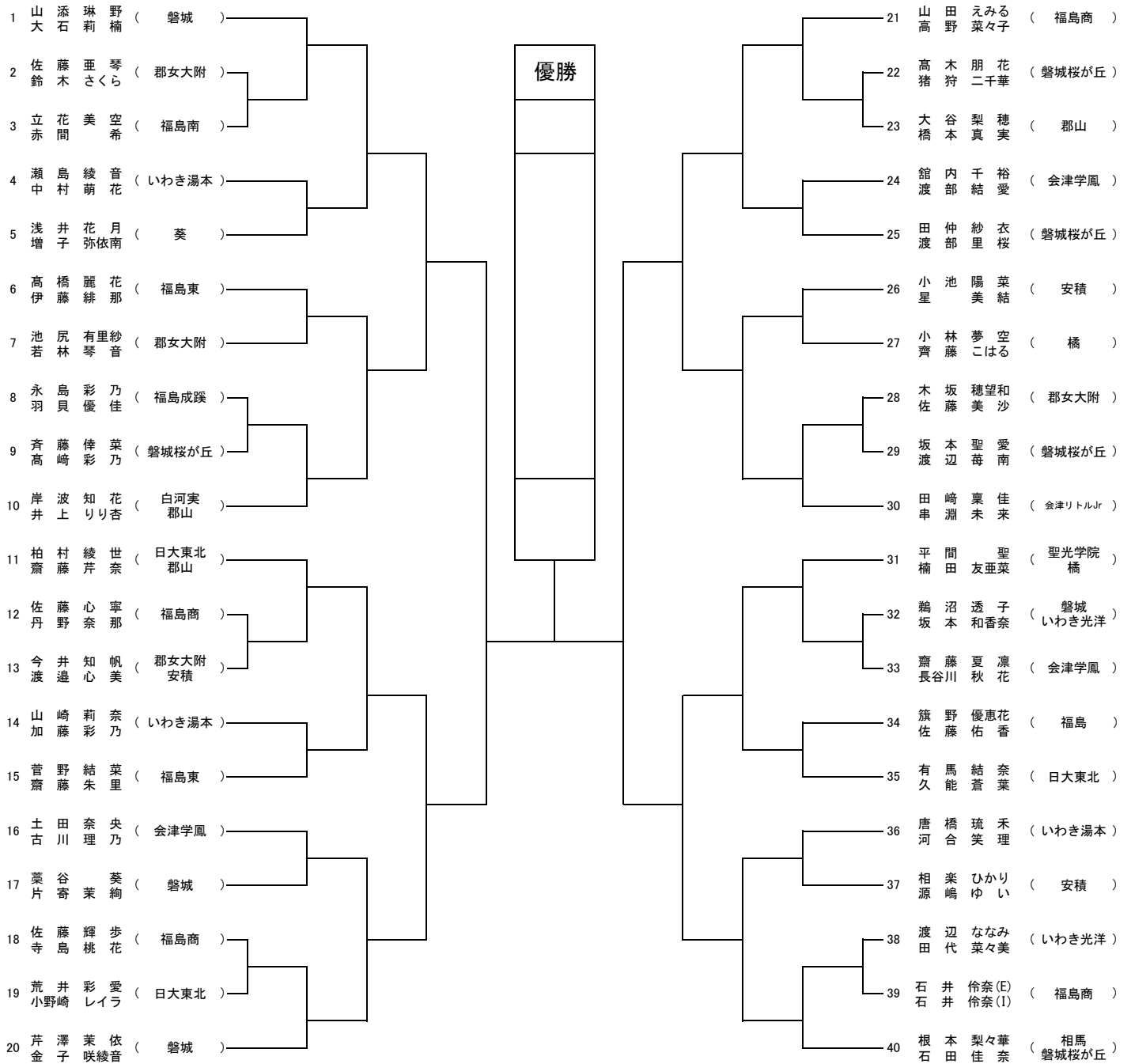

シード順 1 山添・大石 2 根本・石田 3~4 田崎・串淵 柏村・齋藤 5~8 芹澤・金子 平間・楠田 山田・高野 岸波・井上
 9~12 田仲・渡部 有馬・久能 古川・土田 高橋・伊藤 13~16 菅野・齋藤 唐橋・河合 小池・星 浅井・増子